

# MØTEINNKALLING

## Formannskap

**Dato:** 28.05.2020 kl. 09:00  
**Sted:** Kommunestyresalen  
**Arkivsak:** 19/00345  
**Arkivkode:**

Mulige forfall meldes snarest til ordføreren.  
[Dag.sigurd.brustind@ibestad.kommune.no](mailto:Dag.sigurd.brustind@ibestad.kommune.no)

SAKSKART			Side
<b>Saker til behandling</b>			
<a href="#">46/20</a>	20/00212-2	Søknad om motorferdsel i utmark og vassdrag - ATV - Fridtjof Frantzen	3
<a href="#">47/20</a>	12/00432-33	Rehabilitering kommunale veier 2020 - Prioritering	7
<a href="#">48/20</a>	19/00023-9	Kommunale stimuleringsmidler til boligbygging - revidering av regelverk	10
<a href="#">49/20</a>	15/00072-23	Offentlig toalett Hamnvik sentrum	12
<a href="#">50/20</a>	17/00477-2	Anbefaling om etablering av hurtiglader	14
<a href="#">51/20</a>	13/00518-32	Ny selskapsavtale - Hålogaland Ressursselskap IKS	19
<a href="#">52/20</a>	20/00023-5	Budsjettregulering Investering nr 1/20	21
<a href="#">53/20</a>	18/00163-6	Rutiner for varsling om kritikkverdige forhold på arbeidsplassen - Revidering	23
<a href="#">54/20</a>	18/00024-6	Revisjon av etiske retningslinjer	26
<a href="#">55/20</a>	19/00030-38	Styrings,- drøftings og orienteringssaker - Formannskapsmøte 28.05.2020	28

Hamnvik, 20.05.2020

Dag Sigurd Brustind  
ordfører

## Saker til behandling

### 46/20 Søknad om motorferdsel i utmark og vassdrag - ATV - Fridtjof Frantzen

Arkivsak-dok. 20/00212-2  
Arkivkode. B  
Saksbehandler Linn-Iren Sande

Saksgang	Møtedato	Saknr
1 Formannskap	28.05.2020	46/20

#### Forslag til vedtak/innstilling:

1. Fridtjof Frantzen gis dispensasjon etter forskrift om bruk av motorkjøretøyer i utmark og på islagte vassdrag av 15.05.1988 nr. 356 § 6 til kjøring med ATV på barmark på opparbeidet vei/eldre kjørespor/traktorvei til hytte på eiendom gbnr 84/4, samt til vedteig merket på vedlagte kart – vedlegg 2.  
Motorferdselen i utmark og vassdrag skal foregå aktsomt og hensynsfullt for å unngå skade og ulempe for naturmiljø og mennesker.

**Begrunnelse:** Søknaden er behandlet etter lov om motorferdsel i utmark og vassdrag av 10.06.1977 nr. 82, forskrift om bruk av motorkjøretøyer i utmark og på islagte vassdrag av 15.05.1988 nr. 356, samt lov om forvaltning av naturens mangfold av 19.06.2009 nr. 100. Kjøringen dreier seg ikke om turkjøring. Idet kjøringen vil skje etter opparbeidede skogs-/traktorveier eller eldre kjørespor vil det ikke oppstå særlige skader eller ulemper for natur og miljø.

Formannskapet er enig i at det er et skadepotensiale ved kjøring på ATV på barmark. Det er derfor satt en begrensning til kun kjøring på godkjent vei for barmarkskjøring i barmarksesongen. Intensjonen i loven er å unngå skader på terrenget og miljøet.

2. Kjøring skal foregå i samsvar med godkjent veikart for traktorveier i utmark for aktuell gård. Veikartet skal være godkjent av aktuelt grunneier/utmarkslag.

**Begrunnelse:** Lov om motorferdsel i utmark og vassdrag § 10 sier følgende «Denne lov innskrenker ikke den adgang grunneier og bruker har etter gjeldende rettsregler til å forby eller begrense motorferdsel på sin eiendom.»

3. Dispensasjon gjelder frem til 31.12.2024.

**Begrunnelse:** Dispensasjoner av denne typen gis i praksis bare for en valgperiode av gangen.

4. Dette vedtaket er i følge forvaltningsloven et enkeltvedtak og kan derfor påklages til Fylkesmannen innen 3 uker fra mottak av dette vedtaket, jfr. Forvaltningsloven § 28, 1. ledd. En eventuell klage må sendes lbestad kommune, Koppervika 7, 9450 Hamnvik

#### **Vedlegg:**

- Søknad om motorferdsel i utmark, mottatt 30.04.2020
- Kart med kjøretrasè langs opparbeidet vei/eldre kjørespor/traktorvei

#### **Kort beskrivelse av saken**

Fridtjof Frantzen har fremmet søknad om kjøring med ATV på barmark etter opparbeidet vei/eldre kjørespor til hytte på eiendom gbnr 84/4, samt til vedteiger på eiendom gbnr 84/4, 85/10 og 85/22 etter forskriften § 6.

#### **Fakta i saken**

Søknaden skal behandles etter lov om motorferdsel i utmark og vassdrag av 10.06.1977 nr. 82, forskrift om bruk av motorkjøretøyer i utmark og på islagte vassdrag av 15.05.1988 nr. 356, samt lov om forvaltning av naturens mangfold av 19.06.2009 nr. 100.

Miljødepartementet har i rundskriv T-1996-1 gitt utfyllende kommentarer til forskriften om godkjenning av motorferdsel etter søknad. Nevnte rundskriv er av Sivilombudsmannen (Somb 2009-104) omtalt, og skal anses som en klar instruks til kommunene om å legge praksis av de skjønnsmessige vurderinger så nært rundskrivet som mulig.

#### **Vurdering**

Motorferdselloven har som utgangspunkt at motorisert ferdsel i utmark og vassdrag er forbudt, jfr. § 3 – med mindre annet følger av loven selv eller vedtak med hjemmel i loven.

Motorferdselloven § 1 har som formål med loven «.. ut fra et samfunnsmessig helhetssyn å regulere motorferdselen i utmark og vassdrag med sikte på å verne om naturmiljøet og fremme trivselen».

En snøskuter er i henhold til veitrafikklovens regler en beltemotorsykkel, mens en ATV enten registreres som traktor, motorsykkel eller moped. Det betyr at en ATV ikke kan tillates der bestemmelsene i regelverket spesifikt åpner for at kommunen kan tillate bruk av snøskuter, jamfør forskrift for bruk av motorkjøretøyer i utmark og på islagte vassdrag § 5.

Forskriftens ordlyd må her forstås bokstavelig, slik at bestemmelsen kun hjemler transport med snøskuter. Forskrift for bruk av motorkjøretøy i utmark og på islagte vassdrag skiller mellom begrepene «motorkjøretøy på vinterføre», jamfør forskriften § 3 og «bruk av snøscooter», jamfør § 5, noe som indikerer at lovgiver har vært bevisst skillett mellom snøskuter og andre typer kjøretøy.

En søknad om bruk av ATV kan følgelig ikke behandles etter § 5, men må eventuelt vurderes og behandles etter § 6.

Etter forskriften § 6 kan kommunen unntakstilfelle gi tillatelse. Dette betyr at det skal bero på et forvaltningsmessig skjønn (en skjønnsmessig helhetsvurdering) om tillatelse skal gis eller nektes dersom vilkårene er oppfylt.

Ved denne vurderingen skal behovet for transport vurderes mot mulige skader og ulemper for natur og mennesker. Forhold som må tas med i vurderingen er bl.a. hvilke virkninger motorferdselen vil ha når det gjelder spor i terrenget, støy og forurensning, hvor sårbart området er og konflikter som kan oppstå i forhold til andre interessegrupper og naturmiljø.

Stadig nye typer barmarkskjøretøy tas i bruk, f.eks. firhjulsdrevne biler, 3- og 4-hjuls motorsykler mv. Erfaringene viser at de terrenggående motorkjøretøyene volder betydelig slitasje og skader på terrenget ved at belter og hjul vil etterlate seg merker og sår i naturen. I visse naturtyper som f.eks. myr, våtmark, sparsom og sentvoksende vegetasjon, kan sporene etter motorkjøretøy bli permanente eller meget langvarige. På grunn av den sterke økningen i barmarkskjøring, og de store terrengskadene slik kjøring gir, skal forskriftens § 6 praktiseres enda strengere for barmarkskjøring enn for kjøring på vinterføre. Barmarkskjøring kan kun tillates i helt spesielle tilfeller. Kan det komme på tale å gi dispensasjon for barmarkskjøring etter forskriftens § 6, skal det skje etter en meget streng vurdering av vilkårene. Jfr. rundskriv T-1996-1 pkt. 7.3.2

Der søknaden gjelder for kjøring på barmark vil det ha betydning om kjøringen kan skje langs vei som regnes som utmark etter lovens § 2, etter opparbeidet trase o.l. På den måten vil motorferdselen være til minst mulig skade og ulempe for natur og friluftsliv.

I tillegg skal behovet som nevnt vurderes mot mulige skader og ulemper for natur og mennesker i forhold til et mål om å redusere motorferdselen til et minimum. Forhold som må tas med i vurderingen er blant annet hvilke virkninger motorferdselen vil ha når det gjelder spor i terrenget, støy og forurensning, hvor sårbart området er og konflikter som kan oppstå i forhold til andre interessegrupper og naturmiljø.

Søknaden er derfor vurdert etter økosystemtilnærming og samlet belastning i naturmangfoldloven § 10, føre-var-prinsippet i § 9 hvor beslutningen alltid skal vurderes i lys av muligheten for framtidige påvirkninger, samt kunnskapsgrunnlag § 8.

Når det gjelder de opplyste områder der det søkes om kjøring er det ingen av områdene som er registrert som vernede områder. Det vil si at området ikke er registrert med spesielle miljøverdier som må hensyntas.

Det vurderes videre at dispensasjonen for motorferdselen her ikke vil være til særlig ulempe eller skade for natur og mennesker ved at skjer etter allerede opparbeidede veier.

En enkelt kjøring/et enkelt motorisert fremkomstmiddel behøver isolert sett ikke medføre noen skade eller ulemper, men summen av mange vil utgjøre en stor miljøbelastning. Derfor er det i allerede nevnte rundskriv anmodet om at det er meget

viktig at problemene med barmarkskjøring tas på alvor og at det gjøres en innsats for å styre utviklingen inn på et spor som er i tråd med motorferdselloven.

**Helse og miljø**

Se pkt. om «vurdering»

**Personell**

Ingen konsekvens

**Økonomi**

Ingen konsekvens

**Kommunedirektørens konklusjon**

Kommunedirektøren mener forskriftene gir anledning til å gi dispensasjon for kjøring i utmark.

**Vedlegg til sak**



Søknad om  
motorferdsel - Fridtjo



Trasè langs  
opparbeidet vei\_eldre

SAAK 46/20-VI

**Søknad om  
Motorferdsel i utmark og vassdrag**

IBESTAD KOMMUNE	
Avid:	Saksnr. 48
30 APR. 2020	
Saksnr. 20/022	Dek. nr. 1
Ark kode:	

**Søker**  
 Navn: FRIDTJOF J. FRANTZEN  
 Adresse: LÆSTADVEIEN 2312  
 Postnr./-sted: 9450 HAMNVIK  
 Telefonnr.: 9076 4899  
 Gårds-/bruksnr for hytte: 84/4  
 Gårds-/bruksnr. for hvor veden skal tas ut: 84/4-85/10-87/22

**Formål**

Forskrift om bruk av motorkjøretøyer i utmark og på islagte vassdrag sier blant annet følgende:

§ 5 - Etter skriftlig søknad kan kommunestyret gi tillatelse til bruk av snøscooter for:			
Funksjonshemmede	§ 5 b	Varig funksjons-/bevegelses-hemmede	Legeattest må vedlegges: Personer som på grunn av alder eller midlertidig sykdom er bevegelseshemmet kommer ikke under denne bestemmelsen.
Transport av bagasje og utstyr til hytte	§ 5 c	Transport av bagasje og utstyr mellom bilveg og hytte som ligger minst 2,5 km fra brøytet bilveg når det i området ikke er mulighet for leiekjøring.	Hytteieren må være søkeren.
Transport av ved utover det som følger av denne forskrifts § 3 første ledd bokstav g	§ 5 e	Det gjelder her transport av ved fra egen eiendom til annet sted enn fast bopel og transport av ved fra andres eiendom	Dersom veden hentes fra en annens eiendom må samtykke om veduttaket vedlegges.
§ 6 - I unntakstilfelle kan kommunestyret – eller et annet folkevalgt organ som kommunestyret bestemmer – etter skriftlig søknad gi tillatelse til kjøring utover § 2 - § 5, dersom søkeren påviser et:			
Særlig behov	§ 6	Søker må påvise et særlig behov og følgende vilkår må i tillegg være oppfylt: <ul style="list-style-type: none"> <li>- Behovet må ikke knytte seg til turkjøring</li> <li>- Behovet må ikke kunne dekkes på annen måte</li> <li>- Behovet må vurderes mot mulige skader og ulemper ut fra målet om å redusere motorferdselen til et minimum</li> </ul> Søkeren må redegjøre for sitt særlige behov og formålet med dispensasjonen.	

**Tidspunkt/-rom for kjøringen:** \_\_\_\_\_  
**Kjøretøytype og registreringsnr.:** ATV - 4620  
**Beskrivelse av kjørerute/-trasee:** Vedlagt skal det følge kart av Rolla/Andørja hvor kjørerute er inntegnet.  
**Dato:** 27/4-2020  
**Søkers signatur:** FRIDTJOF J. FRANTZEN

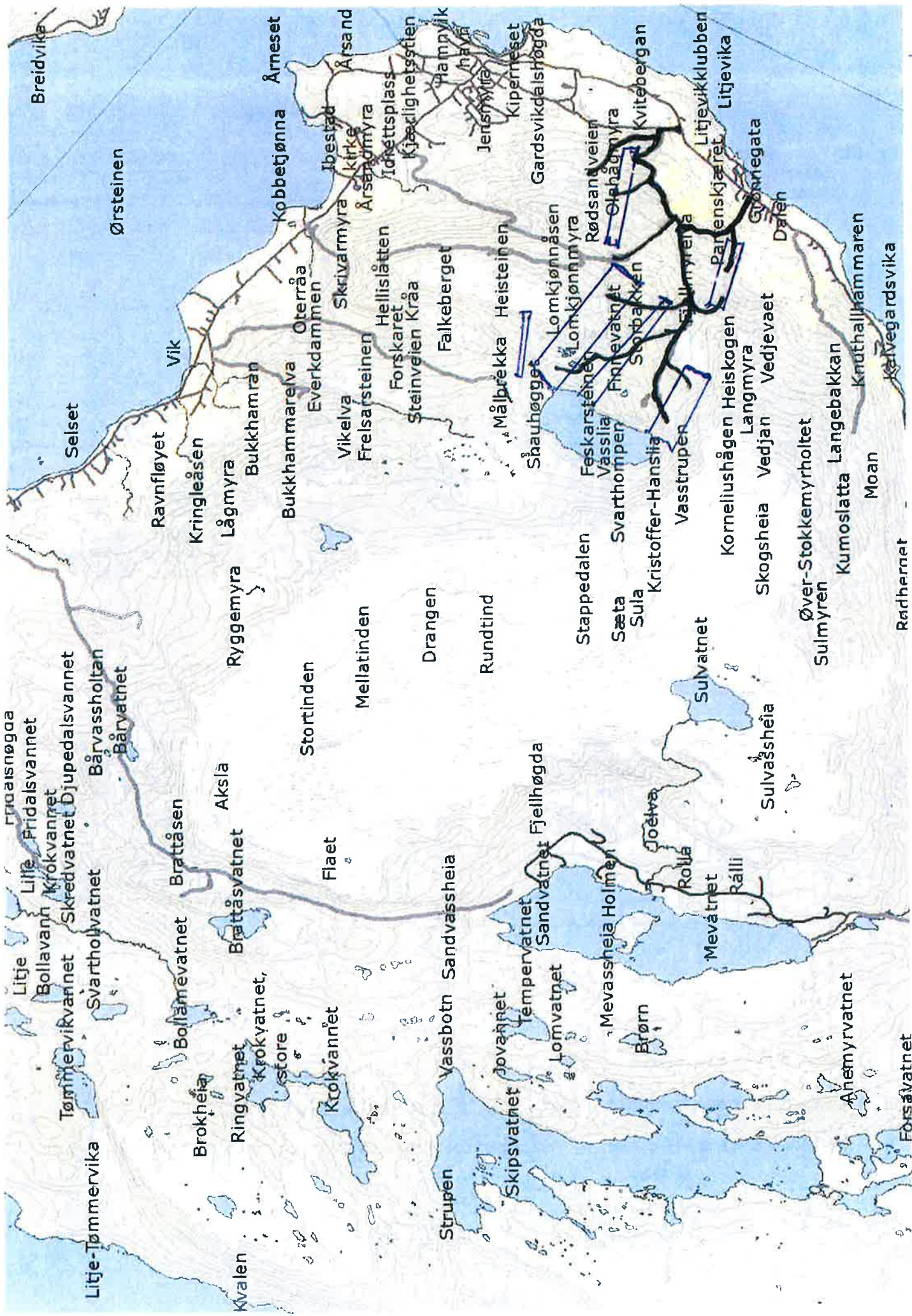

Breidvika

Ørsteinen

Selset

Ravnfløyet

Kringleåsen

Lågmyra

Ryggemyra

Vik

Bukkhamra

Bukkhamreiva

Everkdammen

Vikeiva

Frelsarsteinen

Forskaret

Steinveien

Kråa

Kobbetjønna

Osterråa

Skrivarmyra

Hellislåtten

Falkberget

Målbrekka

Heisteinen

Shauhøgget

Lomkjønnåsen

Lomkjønnmyra

Rødsandveien

Olshøgmyra

Kvitebergan

Årneset

Ibestad

Årsand

Årsand kirke

Torsettplass

Kjøelighetsstien

Hamnvik

Jensmyra

Kiperneset

Gardsvikdaishøgda

Litjevikklubben

Litjevika

Parfenskjæret

Grovnegata

Døleli

Brattåsen

Aksla

Stortinden

Mellatinden

Drangen

Rundtind

Flaet

Sandvatnet

Fjellhøgda

Mevatnet

Rålli

Sulvatnet

Sulvaasheia

Øver-Stokkemyrholtet

Sulmyren

Kumoslatta

Langebakkan

Moan

Knuthallkammaren

Kaivegardsvika

Radhermet

Vassbotn

Sandvassheia

Jovvatnet

Tempervatnet

Sandvatnet

Fjellhøgda

Mevatnet

Rålli

Sulvatnet

Litje-Tømmervika

Tommervikvatnet

Svartholvatnet

Bollamévatnet

Brokheia

Ringvatnet

Krokvatnet

store

Krokvannet

Vassbotn

Sandvassheia

Skipvatnet

Jovvatnet

Tempervatnet

Sandvatnet

Fjellhøgda

Mevatnet

Rålli

Sulvatnet

Sulvaasheia

Øver-Stokkemyrholtet

Sulmyren

Kumoslatta

Langebakkan

Moan

Knuthallkammaren

Kaivegardsvika

Radhermet

Vassbotn

Sandvassheia



SAC 46/20- V2

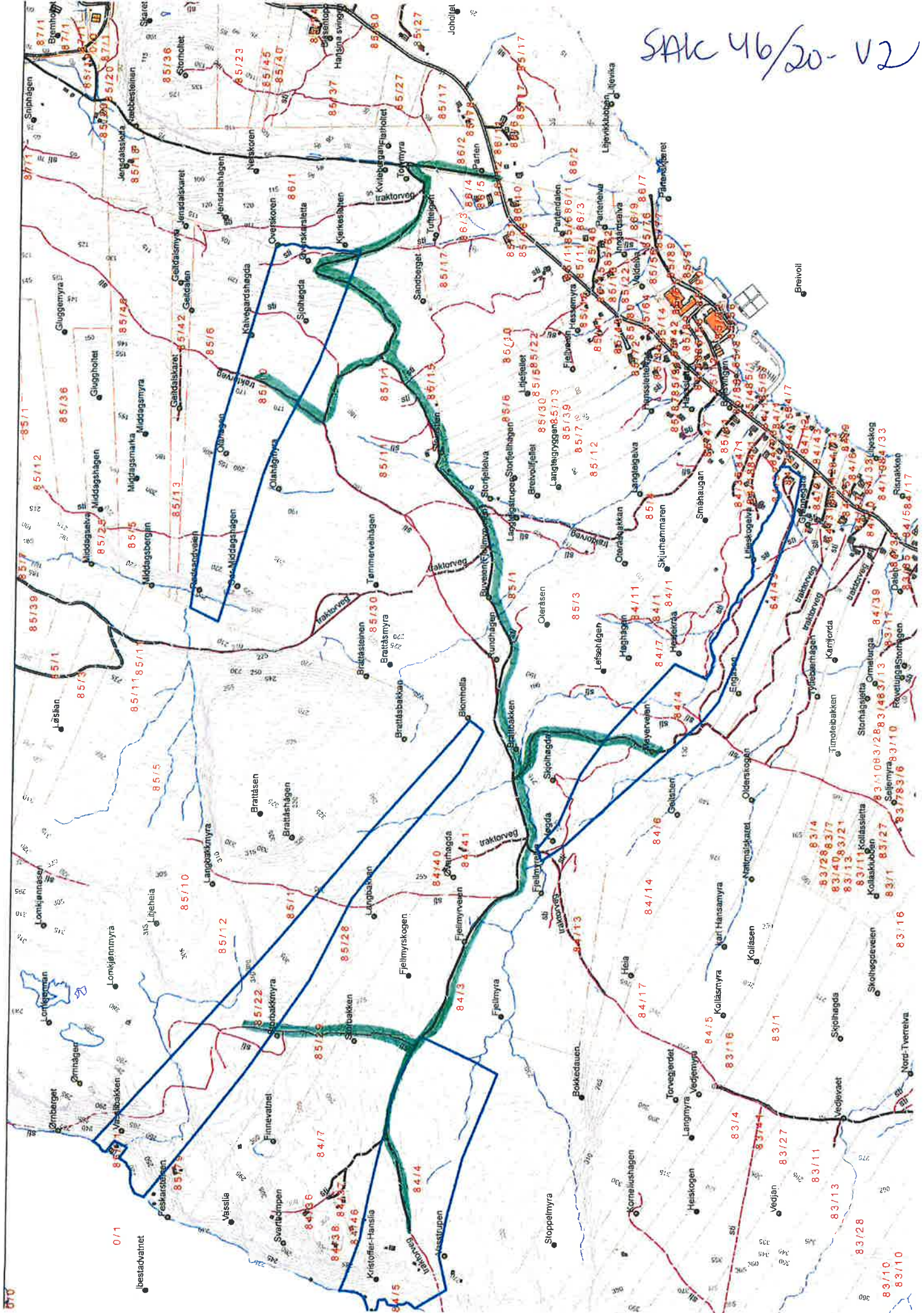

## 47/20 Rehabilitering kommunale veier 2020 - Prioritering

Arkivsak-dok. 12/00432-33  
Arkivkode. B  
Saksbehandler Trond Hanssen

Saksgang	Møtedato	Saknr
1 Formannskap	28.05.2020	47/20

### Forslag til vedtak/innstilling:

Formannskapet vedtar rehabilitering av følgende veier med følgende prioritering:

1. **Flatenveien**, asfaltering 1200 m<sup>2</sup>, ca. 250 m. Stipulert sum kr. 220 000,- eks. mva.
2. **Fornesveien**, asfaltere resterende strekning fra kryss og ned til fylkesveien mot sør. 1060 m<sup>2</sup>, ca. 190 m. Stipulert sum kr. 180 000,- eks. mva.
3. **Rabbenveien**, fra fylkesveien og opp til svingen, asfaltering 300 m<sup>2</sup>, ca. 50 m. Stipulert sum kr. 70 000,- eks. mva.
4. **Kalvegarden**, asfaltering 110 m<sup>2</sup>, ca. 30 m. Stipulert sum kr. 25 000,- eks. mva.
5. **Sørrollnesveien** gruses opp på deler av strekningen samt vales. I tillegg byttes det ut stikkrenne ved kirkegården. Stipulert sum kr. 50 000,- eks. mva.
6. **Vasskarveien**, asfaltering m<sup>2</sup>, ca 190 m. Stipulert sum kr. 180 000,- eks. mva.
7. Utbredning av tidligere enveiskjørt mellomvei i **Nøysomheten**. Stipulert sum kr. 250 000,- inkl. asfaltering 520 m<sup>2</sup>.

**Totalsum rehabilitering 2020: Stipulert kr. 1 250 000,- inkl. mva**

### **Vedlegg:**

1. Uttalelse fra samferdselsutvalget

### **Kort beskrivelse av saken**

Kommunestyret har bevilget kr. 1 250 000,- inkl. mva. til rehabilitering av kommunale veier i 2020.

Saken gjelder prioritering av hvilke veier som skal rehabiliteres.

### **Fakta i saken**

Kommunen har vedtatt å rehabilitere kommunale veier med et gitt beløp årlig. For 2020 er det vedtatt å bruke kr. 1 250 000,- på rehabilitering og asfalt.

*I 2019 prioriterte formannskapet følgende:*

1. Utbredning av tidligere enveiskjørt mellomvei i **Nøysomheten**. Ikke asfaltering. Stipulert kostnad 350 000.
2. **Fornes** (Fornesveien NØ, inkl. snuplass), asfaltering ca. 100 m, stipulert sum kroner 85 000.

3. **Sørrollnes**, dårlig strekning ca. 200 m. Stipulert sum kr. 150 000.
4. **Rabbenveien**, i svingen opp til parkeringsplassen, asfaltering ca. 130 m. stipulert sum kr. 120 000,-.
5. **Straumskjærvika**, asfaltering ca. 510 m. Stipulert sum kr. 320 000,-.
6. Fuglebergveien fra snuplass til siste beboer, asfalt ca. 630 m. Stipulert sum kr. 400 000,-.
7. **Vasskarveien**, grusing og valsing. Stipulert sum kr. 175 000.
8. **Kråkrøhamn**, (Kaivegen, øvre del), asfaltering ca 100 m, stipulert sum kroner 75 000,-
9. **Klåpskjærvika**; oppgrusing, stipulert sum kroner 85 000.
10. **Kirkegårdsveien** (Sørrollnes), oppgrusing, stipulert sum kroner 15 000.
11. **Avkjøring Brekka** (nordre del), asfaltering, stipulert sum kroner 15 000.
12. **Skarvegen**, asfaltering. Stipulert kostnad kr. 225 000.

Av overnevnte ble ikke pkt. 1. utført. Dette pga. oppstart sykehjemsutbygging og problemer med logistikk i Nøysomheten. Denne er derfor inne på årets prioriteringer, men det kan hende at den heller ikke i år er mulig å gjennomføre av samme årsak. Heller ikke punkt 10, grusing av Sørrollnesveien ble utført.

### Vurdering

**Flatenveien** har et årvisst problem ved mye nedbør der mesteparten av grusdekket blir vasket bort. Her går det betydelige beløp i vedlikehold hvert år.

**Fornesveien** er mot sør i dårlig stand. Blant annet etter legging av nye stikkrenner er det problemer med utvasking av grus her som må erstattes. Parkeringsplassen er ofte brukt av fjellfolk både vinter og sommer. Når hele veien får asfaltdekke vil også vintervedlikeholdet bli lettere å utføre.

Strekningen fra fylkesveien opp **Rabbenveien** til første sving er nedkjørt og har dype hjulspor. Dette skaper problemer, særlig ved vintervedlikehold.

**Kalvegarden** har en kort strekning som ikke er asfaltert. I denne har vi en kum som risikeres å ødelegges av brøyting.

Det må påregnes en større belastning på veistrekning i **Nøysomheten** etter at enveiskjøringen er opphevet. Veien har i dag en kjørebredde på ca. 3,2 meter, og for en god trafikkavvikling anbefaler rådmannen at denne utvides til 5 meter. De to kryssene må også utvides noe slik at radien tillater trafikk av semitrailer.

Grusing og valsing på deler av **Sørrollnesveien** er nødvendig. Her er det mye hull og lite grus igjen. Stikkrenne ved kirkegården må også byttes ut da denne er delvis knust.

**Vasskarveien** fikk nytt grusdekke i 2019. Noe av denne er allerede vasket ut, og det foreslås derfor en start på asfalteringen her på den mest utsatte strekningen.

Om kostnadene på alle veier som er listet opp blir høyere enn det tilbudet vi får inn, må vi derfor legge inn et forbehold på pris. Vi vil da kunne velge å ta ut de veier som ikke er høyest prioritert, evt. den strekning som gjør at vi kan komme innenfor sum.

Forarbeider som høvling og skraping vil komme i tillegg og er ikke inkludert i prioriteringen da vi må hente inn ekstern pris på dette. Derfor må administrasjonen avvente størrelsen på antatt tilbud for å se om noe må prioriteres bort i innstilling/vedtak for å dekke opp dette.

**Helse og miljø:**

Positiv konsekvens med tanke sommer- og vintervedlikehold og komfort for innbyggerne.

**Personell:**

Ingen konsekvens.

**Økonomi:**

Økt låneopptak.

**Kommunedirektørens konklusjon:**

Kommunedirektøren anbefaler formannskapet å følge administrasjonens prioriteringer, og at ikke utførte tiltak prioriteres ved neste rehabilitering.

**Vedlegg til sak**



Innspill på vedlikehold  
av kommunale veier i

# Innspill fra samferdselsutvalget

## INNSPILL ETTER MØTE I SAMFERDSELSUTVALGET DEN 10.05.2020

---

Til stede: Bente Mikalsen, Esben Roll Valen, Charles Lindvall, Hugo G Olsen, Geir-Arne Ekman og Geir Ivar Frantzen Jacobsen.

Forfall meldt fra faste representanter Oddvar Skog og Jill Lindseth, vararepresentantene Hugo G Olsen og Geir A Ekman er innkalt.

Samferdselsutvalget ønsker at det gjøres grundigere undersøkelser rundt hva som skal, og bør gjøres på de enkelte kommunale veistrekninger. Vi mener at det påløper en del unødige kostnader.

**MED BAKGRUNN I DETTE SENDER VI TILBAKE FORSLAG TIL REHABILITERING AV KOMMUNALE VEIER 2020 – PRIORITERING. NY VURDERING ØNSKES DA INNSTILLING OPPLEVES MANGLEFULL, OG UTVALGET ØNSKER EN GRUNDIGERE REDGJØRELSE PÅ ADMINISTRASJONENS PRIORITERINGER. SAMFERDSELSUTVALGET ØNSKER EN HELHETLIG PRIORITERING AV PROSJEKTER/OMRÅDER. VI IMØTESER SVAR PÅ DETTE INNEN 25.05.2020**

Under følger samferdselsutvalgets innstilling til vedlikehold av kommunale veier i 2020.

### Prosjekt

1. **Flatenveien**, asfaltering 1200 m<sup>2</sup>, ca 250m stipulert sum kr 220 000 eks.mva. **Avventes.**
2. **Fornesveien**, asfaltere resterende strekning fra kryss og ned til fylkesveien mot sør. 1060 m<sup>2</sup>, ca. 190 m. Stipulert sum kr. 180 000,- eks. mva. **Avventes.**
3. **Rabbenveien**, fra fylkesveien og opp til svingen, asfaltering 1350 m<sup>2</sup>, ca. 340 m. Stipulert sum kr. 230 000,-. **Avventes.**
4. **Kalvegarden**, asfaltering 110 m<sup>2</sup>, ca. 30 m. Stipulert sum kr. 25 000,- eks. mva. **Avventes.**
5. **Utbredning av tidligere enveiskjørt mellomvei i Nøysomheten**. Stipulert sum kr. 250 000,- inkl. asfaltering 520 m<sup>2</sup>. **Oppbygging/ Utvide bredden på veien er noe vi støtter, men asfaltering av denne veien ønskes IKKE prioritert i år.**  
**Bakgrunn for dette er at det i forbindelse med bygging av nytt sykehjem og riving av det gamle vil være en vesentlig belastning på veien i tiden som kommer. Vi mener at asfaltering ikke skal gjennomføres før etter prosjektene Omsorgsboliger og nytt sykehjem er ferdigstilt.**

Annet: Vedrørende vedlikehold av kommunal veier.

Samferdselsutvalget ønsker mulighet for innspill senest i Januar det året utbedring/asfaltering av kommunal veier skal gjennomføres, evt sent året før.

Samferdselsutvalget mener at det vil være formålstjenlig at det jobbes med å få asfalteringene gjort på et tidligere tidspunkt på året.

Mvh

Samferdselsutvalget

Geir Jacobsen

## **48/20 Kommunale stimuleringsmidler til boligbygging - revidering av regelverk**

Arkivsak-dok. 19/00023-9  
Arkivkode. B  
Saksbehandler Linn-Iren Sande

Saksgang	Møtedato	Saknr
1 Formannskap	28.05.2020	48/20
2 Kommunestyret	11.06.2020	

### **Forslag til vedtak/innstilling:**

Formannskapet tilrår kommunestyret å fatte følgende vedtak:

1. *Kommunestyret vedtar nytt regelverk for kommunale stimuleringsmidler til boligbygging i lbestad kommune.*

### **Vedlegg:**

1. Gjeldende regelverk, vedtatt 14.februar 2019
2. Foreslått nytt regelverk, 23.januar 2020
3. Foreslått nytt regelverk, 28.mai 2020

### **Kort beskrivelse av saken**

Kommunestyret vedtok i sak 58/19, pkt. 11 i) at ordningen med kommunale stimuleringsmidler til boligbygging i lbestad kommune skal videreføres. Kommunestyret ba rådmannen fremme forslag til revidert reglement til formannskapet snarest.

### **Fakta i saken**

I juni 2010 – revidert senest februar 2019 vedtok kommunestyret regelverk for å stimulere etablering i kommunen, jf. vedlagte regelverk. I sak 5/20, 23.01.2020, behandlet formannskapet evaluering av regelverket for kommunale stimuleringsmidler til boligbygging. Det ble fattet følgende vedtak; «*Saken sendes tilbake til administrasjonen for bearbeiding av innspill.*» Administrasjonen har lagt til innspill fra formannskapet i regelverket og forslag til nytt regelverk ble sendt til ordføreren 30.03.2020 for gjennomgang.

### **Vurdering**

Målet for tilskuddsordningen er at den skal medvirke til økt bosetting i kommunen. Når noen velger å bosette seg i lbestad kommune vil det være flere forhold som fører til en slik avgjørelse. Da kan boligtilskuddet være et element uten at dette trenger å være avgjørende for bostedsvalg. Et boligtilskudd fra kommunen kan ha en mental effekt i form av at tilskuddsmottakeren får et positivt inntrykk av kommunen, og at det er et av mange forhold som fører til bosetting. Endringer i nytt forslag til regelverk er markert med gult.

### **Helse og miljø**

Ingen konsekvens

## **Personell**

Ingen konsekvens

## **Økonomi**

Kommunestyret har bevilget kr 300 000,- til formålet i sak 58/19.

## **Kommunedirektørens konklusjon**

Kommunedirektøren anbefaler å vedta revidert regelverk for kommunale stimuleringsmidler til boligbygging i lbestad kommune.

## **Vedlegg til sak**



Reglement vedtatt  
2019



Forslag til revidert  
regelverk fom 2020



Forslag 28.05.2020





## KOMMUNALE STIMULERINGSMILDER TIL BOLIGBYGGING I IBESTAD KOMMUNE

### 1. Bakgrunn

Ibestad ønsker å stimulere til økt byggeaktivitet for helårsboliger i kommunen, dvs. boliger som bebos fast og helårig av personer som er bostedsregistrert i Ibestad kommune. Ordningen gjelder for tiltak innenfor gjeldende budsjettår.

### 2. Tilskudd kan søkes til følgende tiltak:

a.

- i. 200.000 kr. ny bolig for alle nybygg i privat boligfelt og utenfor regulerte boligfelt i kommunen.
- ii. 100.000 kr. per ny bolig for alle nybygg i kommunale boligfelt i kommunen.
- iii. Sannsynliggjøring av tilgjengelighet til tomt samt utkast til byggesøknad må ligge med søknaden.
- iv. Tilskudd for nybygging utbetales mot ferdigattest.
- v. Tilskuddet er uavhengig av tomtepris.

### b. Kr 75.000 til kjøp og større renoveringstiltak for eksisterende boliger.

- i. Tilskudd størrelsen ved kjøp og renovering er 30 % av den delen av de samlede kostnader, begrenset oppad til kr. 75.000 per boligenhet.
- ii. Utbetaling av renoveringstilskudd skjer ved fremlegging dokumentasjon av kostnader og at tiltaket er gjennomført.

3. Formannskapet har fullmakt til tildeling etter vedtatt reglement.

4. Generelt gjelder følgende vilkår for ordningen:

- a. Tilskudd kan kun gis til førstegangsetablerere i Ibestad kommune. Dette vil si at de skal etablere seg i egen bolig for første gang i Ibestad. For ektefeller/samboere kan ikke en av søkerne tidligere kan ha hatt egen bolig i kommunen.
- b. En av ektefelle/samboer må være under 40 år på søknadstidspunktet.
- c. Tilsagnets gyldighet: 12 mnd. fra tilsagnsdato med mulighet for forlengelse inntil 12 mnd. etter søknad.
- d. Tilskudd kan ikke kombineres med andre kommunale tilskuddsordninger.
- e. Dersom eiendom som har oppnådd tilskudd selges eller fraflyttes innen fem år fra utbetalingsdato, vil forholdsmessig andel av tilskuddet kreves tilbakebetalt. Tilbakebetalingskravet reduseres med 1/5 per år. Ved tvangssalg kan kravet ettergis.
- f. Dersom eiendom som har oppnådd tilskudd omgjøres til fritidsformål innen 10 år, vil tilskuddet i sin helhet kreves tilbakebetalt.
- g. Kommunens vilkår for tilskuddet skal tinglyses som heftelse på eiendommen. Kommunen betaler tinglysningskostnader.



**Ibestad kommune**  
*- hvor alt er mulig*

- h. Søkere må framlegge dokumentasjon på bosetting i kommunen gjennom registrering i folkeregisteret før tilskuddet utbetales.

*Reglementet vedtatt:*

*Kommunestyret 24. juni 2010*

*Revidert:*

*Kommunestyret 14. mars 2013*

*Kommunestyret 14. februar 2019*



## KOMMUNALE STIMULERINGSMILDER TIL BOLIGBYGGING I IBESTAD KOMMUNE

### 1. Bakgrunn

Ibestad ønsker å stimulere til økt byggeaktivitet for helårsboliger i kommunen, dvs. boliger som bebos fast og helårig av personer som er bostedsregistrert i Ibestad kommune. Ordningen gjelder for tiltak innenfor gjeldende budsjettår.

### 2. Tilskudd kan søkes til følgende tiltak:

a.

- i. 200.000 kr. ny bolig for alle nybygg i privat boligfelt og utenfor regulerte boligfelt i kommunen.
- ii. 100.000 kr. per ny bolig for alle nybygg i kommunale boligfelt i kommunen.
- iii. Sannsynliggjøring av tilgjengelighet til tomt samt utkast til byggesøknad må ligge med søknaden.
- iv. Tilskudd for nybygging utbetales mot ferdigattest.
- v. Tilskuddet er uavhengig av tomtepris.
- vi. Tilskudd skal kun tildeles for gjennomført kjøp/renovering eller bygging av boliger innenfor gjeldende budsjettår.

### b. Kr 75.000 til kjøp og større renoveringstiltak for eksisterende boliger.

- i. Tilskudd størrelsen ved kjøp og renovering er 30 % av den delen av de samlede kostnader, begrenset oppad til kr. 75.000 per boligenhet.
- ii. Utbetaling av renoveringstilskudd skjer ved fremlegging dokumentasjon av kostnader og at tiltaket er gjennomført.
- iii. Tilskudd skal kun tildeles for gjennomført kjøp/renovering eller bygging av boliger innenfor gjeldende budsjettår.

3. Formannskapet har fullmakt til tildeling etter vedtatt reglement.

4. Generelt gjelder følgende vilkår for ordningen:

- a. Det innføres et bunnfradrag på 500 000 kroner som trekkes fra investeringsbeløpet.
- b. Tilskudd kan kun gis til førstegangsetablerere i Ibestad kommune. Dette vil si at de skal etablere seg i egen bolig for første gang i Ibestad. For ektefeller/samboere kan ikke en av søkerne tidligere kan ha hatt egen bolig i kommunen.
- c. En av ektefelle/samboer må være under 40 år på søknadstidspunktet.
- d. Tilsagnets gyldighet: 12 mnd. fra tilsagnsdato med mulighet for forlengelse inntil 12 mnd. etter søknad.
- e. Tilskudd kan ikke kombineres med andre kommunale tilskuddsordninger.



**Ibestad kommune**  
*- hvor alt er mulig*

- f. Dersom eiendom som har oppnådd tilskudd selges eller fraflyttes innen fem år fra utbetalingsdato, vil forholdsmessig andel av tilskuddet kreves tilbakebetalt. Tilbakebetalingskravet reduseres med 1/5 per år. Ved tvangssalg kan kravet ettergis.
- g. Dersom eiendom som har oppnådd tilskudd omgjøres til fritidsformål innen 10 år, vil tilskuddet i sin helhet kreves tilbakebetalt.
- h. Kommunens vilkår for tilskuddet skal tinglyses som heftelse på eiendommen. Kommunen betaler tinglysningskostnader.
- i. Søkere må framlegge dokumentasjon på bosetting i kommunen gjennom registrering i folkeregisteret før tilskuddet utbetales.

*Reglementet vedtatt:*

*Kommunestyret 24. juni 2010*

*Revidert:*

*Kommunestyret 14. mars 2013*

*Kommunestyret 14. februar 2019*



## KOMMUNALE STIMULERINGSMILDER TIL BOLIGBYGGING I IBESTAD KOMMUNE

### 1. Bakgrunn

Ibestad ønsker å få tilflytning til kommunen og samtidig hindre fraflytting. Kommunen vil med dette stimulere til økt byggeaktivitet for helårsboliger i kommunen, dvs. boliger som bebos fast og helårig av personer som er bostedsregistrert i Ibestad kommune. Ordningen gjelder for tiltak innenfor gjeldende budsjettår.

### 2. Tilskudd kan søkes til følgende tiltak:

a.

- i. 200.000 kr. ny bolig for alle nybygg i privat boligfelt og utenfor regulerte boligfelt i kommunen.
- ii. 100.000 kr. per ny bolig for alle nybygg i kommunale boligfelt i kommunen.
- iii. Sannsynliggjøring av tilgjengelighet til tomt samt utkast til byggesøknad må ligge med søknaden.
- iv. Tilskudd for nybygging utbetales mot ferdigattest.
- v. Tilskuddet er uavhengig av tomtepris.
- vi. Tilsagn til nybygg gis fortløpende, med gyldighet på 2 måneder.

### b. Kr 75.000 til kjøp og større renoveringstiltak for eksisterende boliger.

- i. Tilskudd størrelsen ved kjøp og renovering er 30 % av den delen av de samlede kostnader, begrenset oppad til kr. 75.000 per boligenhet.
- ii. Utbetaling av renoveringstilskudd skjer ved fremlegging dokumentasjon av kostnader og at tiltaket er gjennomført.
- iii. Felles tildelingsmøte én gang pr. år.

3. Formannskapet har fullmakt til tildeling etter vedtatt reglement.

4. Generelt gjelder følgende vilkår for ordningen:

- a. Det innføres et bunnfradrag på 500 000 kroner som trekkes fra investeringsbeløpet.
- b. Tilskudd kan kun gis til førstegangsetablere i Ibestad kommune. Dette vil si at de skal etablere seg i egen bolig for første gang i Ibestad. For ektefeller/samboere kan ikke en av søkerne tidligere ha hatt egen bolig i kommunen.
- c. En av ektefelle/samboer må være under 40 år på søknadstidspunktet.
- d. Tilsagnets gyldighet: 12 mnd. fra tilsagnsdato med mulighet for forlengelse inntil 12 mnd. etter søknad.
- e. Tilskudd kan ikke kombineres med andre kommunale tilskuddsordninger.
- f. Dersom eiendom som har oppnådd tilskudd selges eller fraflyttes innen fem år fra utbetalingsdato, vil forholdsmessig andel av tilskuddet kreves tilbakebetalt. Tilbakebetalingskravet reduseres med 1/5 per år. Ved tvangssalg kan kravet ettergis.
- g. Det forutsettes at det er budsjettmessig dekning for å tildele stimuleringstilskudd.



## Ibestad kommune

*- hvor alt er mulig*

- h. Dersom eiendom som har oppnådd tilskudd omgjøres til fritidsformål innen 10 år, vil tilskuddet i sin helhet kreves tilbakebetalt.
- i. Kommunens vilkår for tilskuddet skal tinglyses som heftelse på eiendommen. Kommunen betaler tinglysningskostnader.
- j. Søkere må framlegge dokumentasjon på bosetting i kommunen gjennom registrering i folkeregisteret før tilskuddet utbetales.

*Reglementet vedtatt:*

*Kommunestyret 24. juni 2010*

*Revidert:*

*Kommunestyret 14. mars 2013*

*Kommunestyret 14. februar 2019*

## **49/20 Offentlig toalett Hamnvik sentrum**

Arkivsak-dok. 15/00072-23  
Arkivkode. B  
Saksbehandler Terje Andreassen

Saksgang	Møtedato	Saknr
1 Formannskap	28.05.2020	49/20

### **Forslag til vedtak/innstilling:**

Formannskapet vedtar å etablere kommunalt offentlig gjestetoalett i Hamnvik sentrum.

- Etableringen finansieres med midler fra disposisjonsfondet
- Drift av toalettet finansieres over driftsbudsjett

### **Vedlegg:**

1. BioRolla – tilbudsbeskrivelse
2. BioRolla – Skisse over toalettløsning Hamnvik sentrum

### **Kort beskrivelse av saken**

Administrasjonen anbefaler at det etableres et offentlig gjestetoalett i Hamnvik sentrum.

### **Fakta i saken**

I Hamnvik sentrum er det i dag ikke et offentlig toalett tilgjengelig. Ved akutte behov for denne type tjenester henvender i dag tilreisende gjester eller lokalbefolkning seg til sentrumsbutikkene. Ingen av sentrumsbutikkene har i dag utbygde gjestetoaletter, og har heller ikke lokaler tilgjengelige for å etablere dette.

### **Vurdering**

Alle forretninger på Rolla med faste åpningstider for kunder er etablert i Hamnvik sentrum. Her er også kommunens største dagligvareforretning som benyttes av kunder fra hele kommunen. Ibestad kommune har i tillegg gjennom sentrumsprosjektet tilrettelagt for et trivelig sentrumsmiljø i Hamnvik.

Hamnvik sentrum tiltrekker seg relativt mange mennesker i forskjellige ærender, og kommunen har tilrettelagt parkering, uteområder og aktiviteter slik at folk kan ferdes og oppholde seg i sentrum over litt tid.

Administrasjonen anbefalte i budsjettet for 2020 etablering av toalett i sentrum. Dette prosjektet ble utsatt til 2021. Administrasjonen mener at behovet er relevant for 2020 og at en etablering allerede i 2020 vil kunne gi drahjelp til lokalt næringsliv.

Tilbudet vil indirekte kunne bidra til at mennesker oppholder seg lengre i sentrumsområdet, noe som både kan bidra til økt handel og økt sosialisering og trivsel i sentrum.

Etableringen vil kunne bidra i utviklingen av lokalt næringsliv, etter en periode med redusert aktivitet under korona-restriksjoner.

Vedlagt skisse og tilbud illustrerer det nivå administrasjonen mener en slik anskaffelse kan ligge på. Anskaffelsen gjennomføres iht anskaffelsesreglementet.

Følgende forhold skal alltid vurderes:

**Helse og miljø (HMS og "tradisjonelle miljøspørsmål (eks. forurensning))**

-Etableringen vil indirekte kunne bidra til økt sosialisering, motvirke unødig forsøpling, og gi mulig helsemessig gevinst for mennesker i akutt nød.

**Personell**

-Etableringen vil indirekte kunne gi positive sosiale konsekvenser, ved en tilrettelegging for lengre sentrumsopphold for alle grupper.

**Økonomi**

-Etableringen vil medføre investerings- og driftsmessige utgifter.

-Etablering med betalingsløsning vil gi inntekter til drift og vedlikehold.

**Rådmannens konklusjon**

Kommunedirektøren mener at det er behov for et offentlig sentrumstoalett og at dette bør etableres i 2020.

**Vedlegg til sak**



Vedlegg 1 - Tilbud  
Offentlig toalett Ham



Vedlegg 2 - BIORolla  
Toalettbus 2.5x3.6m



BioRolla as  
Gardsvikdalen 19  
9450 Hamnvik

Dato 23.04.2020

Ibestad Kommune v/ Terje Andreassen  
Koppervika 7  
9450 Hamnvik

### Tilbud på offentlig toalett - Hamnvik Sentrum

**BioRolla as har følgende tilbud på komplett nøkkelferdig toalett i isolert utførelse;**

Bygget har to rom og måler 2.62 x 3.6m. Toalettrom med mulighet for universell utforming iht plass innvendig. I tillegg blir det et rom som har målene 2.62 x 1.2m for lagring av papir med mer, samt plass til andre teknisk installasjoner.

Bygget leveres isolert og med våtroms norm på toalettrom. Innvendig toalettrom får veggplater i lysgrå farge med glatt overflate for lettere rengjøring. Våtrom med sluk, limt PVC gulvbelegg og trekker i vegg. Gulvplater i vannfaste sponplater. Trykkimpregnerte gulvåser.

Liggende ytterkledning av god kvalitet, ferdig beiset to strøk. Taktekke er sort shingel.

### Tilbudet består av følgende:

- Alt av grunnarbeid med tank, fundament for bygg og drens ferdig
- Strøm. Det legges jordkabel frem til Gapahuk og videre til toalettrom. Strømskap med tilbehør. Led belysning utvendig og innvendig med bevegelsessensor.
- Frittstående toalett BioRolla Comfort med 1500 L biotank med avlufting over tak
- Nøkkelklart toalettrom klart til bruk + et lagerrom/teknisk rom.

**Sum** **Kr 252 524,- esk, mva**

Total Sum Kr 315 655,- inkl,mva

Tilbudets varighet 23 07. 2020

### **Tilleggsutstyr valgfritt**

- Adgangskontroll med betalingsfunksjon toalett (Uni Nayax)
- Elektronisk låsekasse med vrider - komplett

**Sum** **Kr 19 500,- eks,mva**

Total sum Kr 24 375,-ink,mva

Mvh

Andrè Skog  
BioRolla as Hjemmeside: [www.biorolla.no](http://www.biorolla.no)

e-post: [post@biorolla.no](mailto:post@biorolla.no) Tlf 97136171

SPAK 49/20-V2

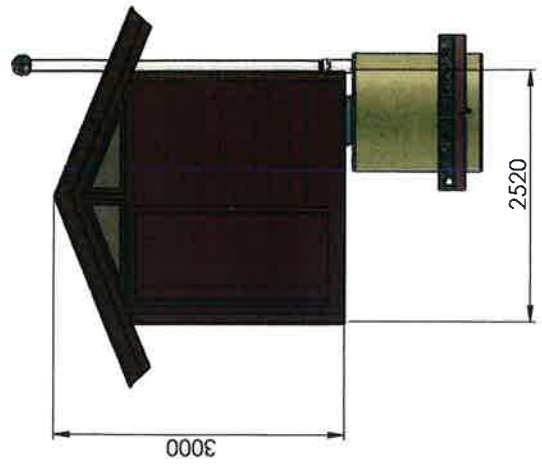
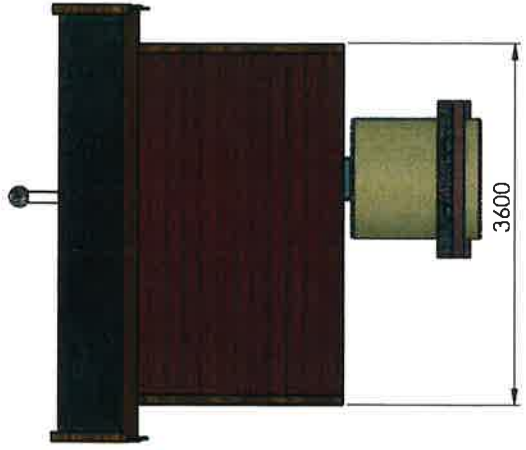
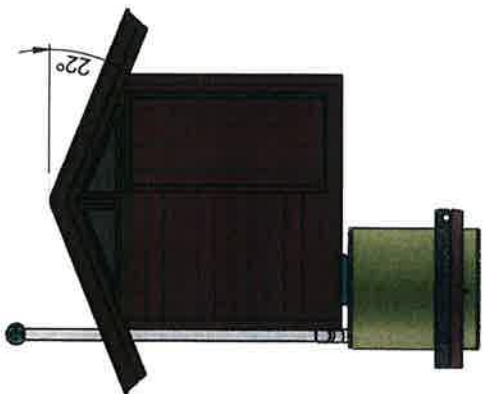

Bio Rolla AS  
Skarveien 16, 9450 Hamnvik

DRAWN	NAME	SIGNATURE	DATE
AS	AS		20.09.2019
CHECKED	AS		20.09.2019
APPROVED	AS		20.09.2019
DATE			

MATERIAL:	DO NOT SCALE DRAWING	REVISION
TITLE:	BIOrolla Toalettthus 2.5x3.6m Med teknisk rom	
<p><b>BIOrolla Toalettthus 2.5x3.6m Med teknisk rom</b></p> <p>Med teknisk rom</p>		
DWG NO.:	SCALE: 1:50	SHEET OF 3
WEEK: 14	3	2
		1

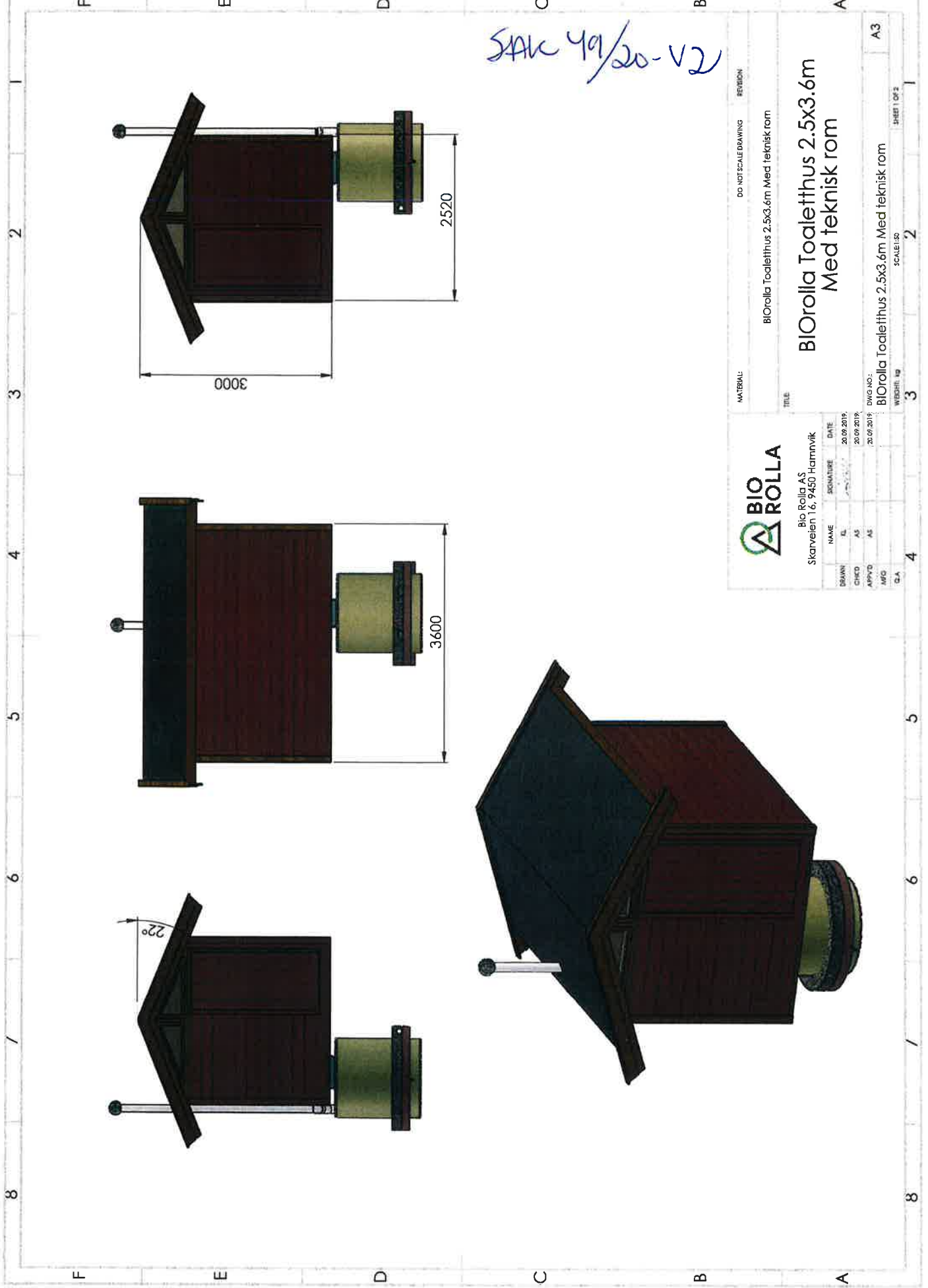

2 3 4 5 6 7 8

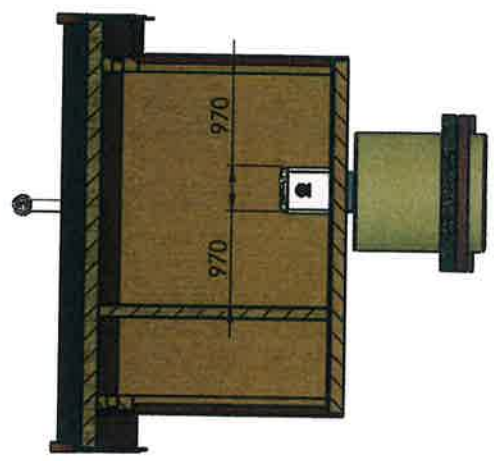
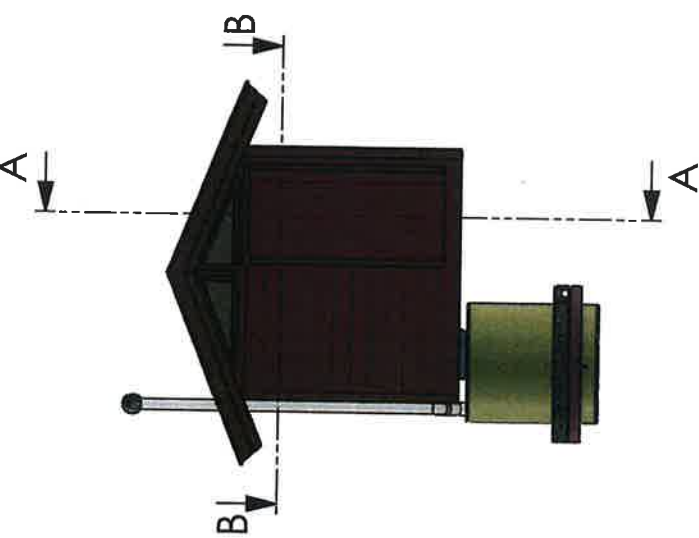

SECTION A-A

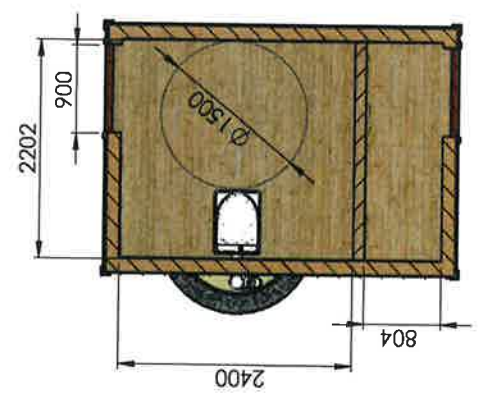

SECTION B-B



Bio Rolla AS  
Skarveien 16, 9450 Hammvik

NAME	SIGNATURE	DATE
DRAWN: AL		30.09.2019
CHECKED: AS		30.09.2019
APPROVED: AS		30.09.2019
INFO:		
D.A.		

MATERIAL: DO NOT SCALE DRAWING REVISION

TITLE: BIOrolla Toalettthus 2.5x3.6m Med teknisk rom

**BIOrolla Toalettthus 2.5x3.6m  
Med teknisk rom**

DWG NO.: BIOrolla Toalettthus 2.5x3.6m Med teknisk rom  
WEIGHT: kg

SCALE: 1:50  
SHEET 2 OF 2

F E D C B A

8

## **50/20 Anbefaling om etablering av hurtiglader**

Arkivsak-dok. 17/00477-2  
Arkivkode. B  
Saksbehandler Terje Andreassen

Saksgang	Møtedato	Saknr
1 Formannskap	28.05.2020	50/20

### **Forslag til vedtak/innstilling:**

Formannskapet vedtar

- å etablere hurtiglader for El-bil ved ASVO/Hamnvik.
- å utvide rammen for dette prosjektet med inntil kr 150 000,-, med midler fra disposisjonsfondet.

### **Vedlegg:**

#### **Kort beskrivelse av saken**

Ibestad kommune har besluttet å etablere ladestasjon for hurtiglading av elektriske biler.

Administrasjonen har vurdert alternative plasseringer av en slik ladestasjon.

#### **Fakta i saken**

Ibestad kommune har i investeringsbudsjettet for 2020 vedtatt å investere i ladestasjon for hurtiglading av elektriske biler, og har bevilget 200 000,- til formålet. Kommunen er i tillegg innvilget et tilskudd på kr 200 000,- fra Enova til samme formål, med varighet for tilsagnet til 31.august 2020.

#### **Vurdering**

Ibestad kommune har i forslag til ny samfunnsplan, basert på FN bærekraftmål, satt seg følgende målsetning: «Utslipp av klimagasser fra Ibestadsamfunnet skal reduseres».

Ibestad kommune har i forslaget til samfunnsplan blant annet beskrevet følgende tiltak for oppnåelse av reduksjon av klimagasser:

- Hurtiglading av kjøretøyer skal etableres på minst tre steder snarest mulig.
- Ibestad kommune skal gradvis gå over til elektriske kjøretøyer i tjenesteyting.

Denne saken dreier seg om etablering av en hurtiglader i Hamnvik.

Følgende økonomiske virkemidler er stilt tilgjengelig:

Ibestad kommune har avsatt i budsjett kr 200 000,- til etablering av ladestasjoner. Kommunen er innvilget et tilskudd på kr 200 000,- fra Enova til etablering av hurtiglader.



For andre tjenestekjøretøyer, lokalbefolkning og gjennomreisende vil ikke dette være en spesielt fordelaktig plassering av laderen, da det ikke er andre private eller offentlige tilbud her utover helsetjenester, og en etablering her vil kunne medføre mye unødvendig trafikk rundt sykehjemmet.

Infrastruktur:

Det er etablert en Trafo-stasjon ved sykehjemmet. Ibestad kommune disponerer området rundt sykehjemmet hvor det kan være aktuelt å plassere laderen, og trenger ikke inngå avtaler med eksterne parter for å kunne etablere ladestasjon her.

Økonomi:

Nøyaktig plassering av hurtiglader ved sykehjemmet er ikke vurdert, men denne løsningen vil sannsynligvis ikke innebærer større ekstrakostnader som ekstra graving, lange kabelstrekker eller kjøp eller leie av grunn.

#### Alternativ B: Etablering ved Eldorado



Vurdering av plassering knyttet til faktorene tilgjengelighet, infrastruktur og økonomi:

Tilgjengelighet:

For tjenestekjøretøy vil en ladestasjon plassert ved Eldorado ikke innebære noen spesielle fordeler.

For lokalbefolkningen og gjennomreisende vil dette kunne være en gunstig plassering av ladestasjonen, da det er mulig å benytte andre tilbud i sentrum mens ladning pågår.

Infrastruktur:

Det er etablert en Trafo-stasjon på det angitte sted i tilknytning til lagerhall Eldorado (se skissen), og det påregnes minimale tiltak for å knytte ladestasjonen til Trafo, men det må påregnes noe grunnarbeid for å etablere fast dekke og asfaltering. Området er privat eid og kjøp eller leieavtaler med grunneiere må påregnes om ladestasjon skal etableres som angitt.

Økonomi:

Denne løsningen vil ikke innebære større ekstrakostnader knyttet til påkobling og

etablering, som ekstra graving eller lange kabelstrekk. Det må påregnes noen kostnader knyttet til grunnarbeid og asfaltering, samt kostnader knyttet til kjøp eller leie av privat grunn.

#### Alternativ C: Etablering ved ASVO



Vurdering av plassering knyttet til faktorene tilgjengelighet, infrastruktur og økonomi.  
Tilgjengelighet:

For tjenestekjøretøy vil en ladestasjon plassert ved ASVO innebære en nær lokalisering i forhold til kommunal infrastruktur, som skole, kulturhus, opparbeidede utearealer og rådhus, med de eventuelle fordeler dette kan innebære.

For lokalbefolkning og gjennomreisende vil denne plasseringen være fordelaktig med på grunn av nærhet til offentlige tilbud som kan benyttes mens lading pågår.

Infrastruktur:

Det er etablert en Trafo-stasjon bak ASVO-bygget (se skisse). Området hvor laderen vurderes plassert disponeres av lbestad kommune, og området er utbygd med stor avkjøring. Det er sannsynligvis ikke nødvendig å inngå spesielle avtaler med eksterne parter for å kunne etablere ladestasjon her. Det vil være behov for noe arbeid knyttet til graving og kabelstrekk. Området er asfaltert og gir sannsynligvis tilfredsstillende plass for dette tiltaket uten større tilpasninger.

Økonomi:

Denne løsningen vil innebære noen ekstrakostnader knyttet til graving og kabelstrekk og en mindre mengde grunnarbeid.

Avslutning / konklusjon  
 Sammenligning av alternativer:

	Alternativ 1	Alternativ 2	Alternativ 3
	Sykehjemmet	Eldorado	ASVO
<b>Tilgjengelighet</b>			
Tjenestekjøretøyer	BRA	DÅRLIG	NØYTRAL
Private kjøretøyer	DÅRLIG	BRA	BRA
<b>Infrastruktur</b>			
Nærhet Trafo	BRA	BRA	BRA
Eierskap grunn	BRA	DÅRLIG	BRA
<b>Økonomi</b>			
Investeringskostnad lader (ca kostnad)	400000	400000	400000
Grunnarbeid (ca kostnad)	50000	50000	50000
Kostnad leie / kjøp av grunn	Nei	50000 (?)	Nei
Uforutsette kostnader/reserve	100 000	100 000	100 000
<b>Delsum</b>	<b>550 000</b>	<b>600 000</b>	<b>550 000</b>

Administrasjonen anbefaler at kommunen etablerer hurtiglader for elektriske biler ved ASVO.

Dette er den plasseringen som best tilfredsstillende ønsket om å tilrettelegge ladning både for kjøretøyer knyttet til offentlig tjenesteyting, og for privat bruk som lokalbefolkning og gjennomreisende.

Administrasjonen mener at etableringen av hurtiglader er et viktig og vesentlig supplement for ladning av tjenestebiler hvis kommunen konverterer hele eller deler av bilparken til elektriske biler.

Etablering av hurtiglader vil være et viktig incitament for å oppnå kommunens mål om å redusere utslipp av klimagasser, da dette tiltaket tilrettelegger for både en offentlig og privat omlegging av kjøretøypark fra fossilt brensel til elektriske kjøretøyer.

Følgende forhold skal alltid vurderes:

Helse og miljø (HMS og "tradisjonelle miljøspørsmål (eks. forurensning))

- Tiltaket vil indirekte bidra til reduserte utslipp av klimagasser og bidra til oppfyllding av kommunens klima&miljø-målsetninger i samfunnsplan.

Personell

- Ingen konsekvenser

Økonomi

- Økt bruk av kommunale investeringsmidler

### **Rådmannens konklusjon**

*Rådmannen mener at kommunen skal etablere en hurtiglader for elektriske biler i tilknytning til de offentlige virksomheter,- kommunehus og skole/kulturhus i Hamnvik*



## **51/20 Ny selskapsavtale - Hålogaland Ressursselskap IKS**

Arkivsak-dok. 13/00518-32  
Arkivkode. 074  
Saksbehandler Linn-Iren Sande

Saksgang	Møtedato	Saknr
1 Formannskap	28.05.2020	51/20
2 Kommunestyret	11.06.2020	

### **Forslag til vedtak/innstilling:**

*Formannskapet tilrår kommunestyret å fatte følgende vedtak:  
Ibestad kommunestyret godkjenner endringene i § 2 og § 8 nr.1 i  
selskapsavtalen for Hålogaland Ressursselskap IKS.*

### **Vedlegg:**

- Brev til eierkommunene, datert januar 2020
- Selskapsavtale – ny versjon, vedtatt 27.11.2019
- Protokoll nr. 2/19

### **Kort beskrivelse av saken**

Representantskapet for Hålogaland Ressursselskap IKS godkjente ny selskapsavtale 27.11.2019. Avtalen er sendt ut til alle eierkommunene for endelig godkjenning av det enkelte kommunestyre, jf. lov om interkommunale selskaper § 4 samt selskapsavtalen § 10.

### **Fakta i saken**

Representantskapet i Hålogaland Ressursselskap IKS har foretatt endringer i selskapsavtalen som følge av kommunereformen, og de virkningene sammenslåingsprosessene og nye kommuner/kommunenavn, vil ha på eierskapet for HRS IKS med virkning fra 1.januar 2020.

Fra og med dette tidspunktet vil antall eierkommuner reduseres til 8. Nye Narvik kommune overtar andelene til Ballangen og Tysfjord, og øker derved deltakerandelen til 7/21. Sammenslåingen av Tjeldsund og Skånland gir derved også nye Tjeldsund kommune 2/21 deler.

Selskapsavtalen er derfor oppdatert i § 2 som angir navn på deltakerne samt § 8 nr. 1 som regulerer eierandel og ansvarsandel. Slike endringer i selskapsavtalen krever at samtlige eiere selv må godkjenne avtaleendringen, med vedtak i kommunestyret, jf. IKS-loven § 4.

For øvrig har representantskapet foretatt en mindre redaksjonell/språklig oppretting, samt foretatt en nødvendig oppdatering av en henvisningsbestemmelse i § 5 nr. 2 andre avsnitt som følge av ny kommunelov og tilhørende endringer i IKS-loven § 15 vedrørende habilitet.

### **Vurdering**

Administrasjonen vurderer at forslaget til ny selskapsavtale er forsvarlig behandlet i de respektive organ og ser ingen grunn til å motsette seg fremlagte forslag.

### **Helse og miljø**

Ingen konsekvens

### **Personell**

Ingen konsekvens

### **Økonomi**

Ingen konsekvens

### **Kommunedirektørens konklusjon**

Kommunedirektøren tilrår godkjenning av ny selskapsavtale for Hålogaland Ressursselskap IKS.

### **Vedlegg til sak**



Brev til  
eierkommunene\_endr



Selskapsavtale for  
HRS - ny versjon ette



Protokoll nr 2-19



Til eierkommunene

Vår ref:

Deres ref:

Narvik, 15. januar 2020

## Godkjenning av ny selskapsavtale for Hålogaland Ressursselskap IKS

Vi viser til representantskapet for HRS IKS sitt vedtak 27. november 2019 i sak 18/19 *Endringer i selskapsavtalen*, jf. vedlagt vedtaksprotokoll:

*«Representantskapet for Hålogaland Ressursselskap IKS godkjenner ny selskapsavtale.*

*Avtalen sendes ut til alle eierkommunene for endelig godkjenning av det enkelte kommunestyre, jf. lov om interkommunale selskaper § 4 samt selskapsavtalen § 10.*

*Representantskapet oppfordrer til at eierkommunene får saksbehandlet og foretatt godkjenningsvedtak i løpet av våren 2020.»*

Representantskapet har foretatt endringer i selskapsavtalen som følge av kommunereformen, og de virkningene sammenslåingsprosessene og nye kommuner/kommunenavn, vil ha på eierskapet for HRS IKS med virkning fra 1. januar 2020.

Fra og med dette tidspunktet vil antall eierkommuner reduseres til 8. Nye Narvik kommune overtar andelene til Ballangen og Tysfjord, og øker derved deltakerandelen til 7/21. Sammenslåingen av Tjeldsund og Skånland gir derved også nye Tjeldsund kommune 2/21 deler.

Selskapsavtalen er derfor oppdatert i § 2 som angir navn på deltakerne samt § 8 nr. 1 som regulerer eierandel og ansvarsandel. Slike endringer i selskapsavtalen krever at samtlige eiere selv må godkjenne avtaleendringen, med vedtak i kommunestyret, jf. IKS-loven § 4.

For øvrig har representantskapet foretatt en mindre redaksjonell/språklig oppretting, samt foretatt en nødvendig oppdatering av en henvisningsbestemmelse i § 5 nr. 2 andre avsnitt som følge av ny kommunelov og tilhørende endring i IKS-loven § 15 vedrørende habilitet.

På vegne av representantskapet ber vi herved våre eierkommuner om å godkjenne ny selskapsavtale.

Det er tilstrekkelig at godkjenningsvedtakene eksempelvis formuleres slikt:

*«[Navn] kommune godkjenner endringene i § 2 og § 8 nr. 1 i selskapsavtalen for Hålogaland Ressursselskap IKS».*

Vi ber om at eierkommunene melder tilbake til selskapet når kommunestyret har behandlet saken og det foreligger gyldige godkjenningsvedtak.



Vedlagt følger kopi av ny selskapsavtale samt kopi av vedtaksprotokollen fra representantskapsmøtet  
27. november 2019.

Med vennlig hilsen  
Hålogaland Ressursselskap IKS

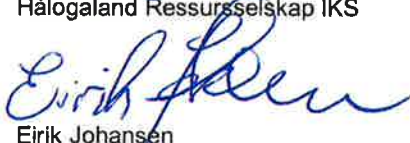

Eirik Johansen  
Adm.dir.

# SELSKAPSAVTALE FOR HÅLOGALAND RESSURSSELSKAP IKS

I medhold av lov om interkommunale selskaper av 29. januar 1999 nr. 6.

## § 1 Selskapet.

Selskapets navn er Hålogaland Ressursselskap IKS.

## § 2 Deltakere og deltakerandeler.

Selskapet eies av kommunene Harstad, Narvik, Tjeldsund, Evenes, Gratangen, Ibestad, Kvæfjord og Lavangen.

Deltakerandel er:

Harstad - 7/21 del, Narvik - 7/21 del, Tjeldsund - 2/21 del og Evenes, Gratangen, Ibestad, Kvæfjord og Lavangen kommuner - 1/21 del hver.

Hver enkelt deltaker innbetaler et innskudd på kr. 100.000,- pr. deltakerandel.

## § 3 Hovedkontor.

Selskapets hovedkontor er i Narvik kommune.

## § 4 Formål.

Selskapet skal, enten ved direktetildeling, i egenregi eller gjennom administrasjon av anbud, sørge for miljøvennlig og kostnadseffektiv transport, mottak og behandling av husholdningsavfall fra eierkommunene. Den enkelte eierkommune kan gjøre unntak for innsamling av husholdningsavfall.

Selskapet skal, gjennom datterselskaper og eierskap i andre selskaper samt eiendommer og utvalgte driftsmidler, på forretningsmessige grunnlag, være aktiv utøver innenfor det konkurranseutsatte avfallsmarkedet i Nord-Norge og på Nordkalotten der hvor dette gir klare synergieffekter med kjernevirksomheten nevnt i første ledd.

Selskapet skal være kompetanseorgan for eierne i avfalls- og miljøspørsmål, herunder sørge for tilstrekkelig informasjon til kommunene og dets innbyggere om avfallsordningene.

Selskapet skal gi råd ved, bistå i, eller utføre planlegging, bestilling og administrasjon av tjeneste- og vareinnkjøp innenfor tjenesteområdet etter oppdrag fra den enkelte kommune.

## **§ 5 Representantskapet**

### **1. Representantskapets sammensetning.**

Representantskapets medlemmer oppnevnes av de enkelte eieres kommunestyre. Alle eierkommuner velger en fast representant og en vararepresentant for en periode av fire år som sammenfaller med kommunevalgperioden. Representantene avgir stemmer etter sin deltakerandel.

Representantskapet velger selv sin leder og nestleder blant sine medlemmer for 2 år av gangen. Valg på leder og nestleder skal være skriftlig dersom noen krever det.

### **2. Representantskapets forretningsorden.**

Representantskapsmøte innkalles og gjennomføres i henhold til IKS-loven § 8, men skal avholdes minst 2 ganger hvert år, henholdsvis årsmøte innen 1. mai og budsjettmøte innen utgangen av november måned.

Representantskapets leder innkaller til møte når det er nødvendig for behandling av en sak som etter loven eller selskapsavtalen skal behandles av representantskapet, og når det ellers er nødvendig for behandling av en bestemt sak.

Innkalling til representantskapsmøte skal skje skriftlig med minst 4 ukers varsel og skal inneholde sakliste. De enkelte deltakere skal med samme frist varsles om innkallingen og saklisten.

Representantskapets leder kan innkalle representantskapet med kortere frist i tilfeller hvor dette er påtrengende nødvendig.

Representantskapet er beslutningsdyktig når minst halvdelen av medlemmene er til stede, og disse representerer minst to tredeler av stemmene (deltakerandelene). Om habilitet blir kommuneloven § 13-3 og § 11-10 gjort gjeldende i samsvar med IKS-loven § 15.

Ordførere og rådmennene i de enkelte eierkommunene innkalles til representantskapets forhandlinger med talerett med mindre de er medlemmer i representantskapet. Den enkelte eierkommune kan invitere med politisk valgte kommunestyremedlemmer som observatører til møtet.

Saker som ikke er meddelt representantene etter de regler som gjelder for innkalling, kan ikke behandles av representantskapet med mindre samtlige representanter samtykker.

For øvrig gjelder IKS-loven § 9.

### **3. Representantskapets kompetanse.**

Deltakerne utøver sin myndighet i selskapet gjennom representantskapet.

A. På årsmøtet skal representantskapet behandle disse sakene:

- Skriftlig årsberetning for IKS og konsern fra styret.
- Revidert årsregnskap for IKS og konsern fra styret fra forrige kalenderår.

- Valg av leder og nestleder i representantskapet hvert 2. år.
- Valg av styremedlemmer med varamedlemmer etter forslag fra valgkomiteen.
- Valg av valgkomité og dets leder og nestleder.
- Valg av styrets leder og nestleder.
- Valg av revisor og fastsettelse av revisors godtgjørelse.
- Fastsetting av godtgjørelse til representantskap og styre, samt evt. særskilte godtgjørelser til leder og nestleder i representantskap og styre.

Valgene skal være skriftlige dersom noen krever det. Vedtak og valg avgjøres med alminnelig flertall.

B. På budsjettmøtet skal representantskapet behandle disse sakene fast:

- Vedta selskapets budsjett for kommende kalenderår.
- Vedta økonomiplan for de fire neste budsjettår i henhold til IKS-loven § 20.
- Forslag fra styret til låneopptak og evt. kommunale garantier, jf. avtalens § 8.
- Forslag til endringer av låneramme for selskapet, jf. avtalens § 8.
- Fullmakter til styret.

Representantskapet skal behandle spørsmål om avhendelse og pantsettelse av fast eiendom eller andre større kapitalgjenstander etter forslag fra styret samt forslag om å foreta investeringer som er av vesentlig betydning for selskapet eller en eller flere av deltakerne, jf. IKS-loven § 25.

Vedtak om låneopptak, budsjett og låneramme krever 2/3 flertall av de avgitte stemmene.

For øvrig behandler representantskapet de saker som er fremmet av styret eller eierkommunene innen 8 uker før møtet.

## § 6 Styret

### 1. Styrets sammensetning.

Styret i selskapet skal ha 8 faste medlemmer. Det skal være tilsvarende antall varamedlemmer.

Styrets medlemmer velges for 4 år av gangen og maksimalt for tre perioder. Dersom særlige grunner tilsier det, kan dette fravikes.

Styrets medlemmer velges av representantskapet med unntak for ett styremedlem med varamedlem som velges av og blant de ansatte i selskapet.

Dersom styret treffer enkeltvedtak eller fastsetter forskrifter, jf. Forvaltningsloven § 2, skal de ansattes representant i styret ikke delta i behandlingen av disse sakene.

Styrets sammensetning skal være slik:

Harstad kommune:	2 medlemmer
Narvik kommune:	2 medlemmer
Øvrige deltakerkommuner:	3 medlemmer
Ansatte i selskapet:	1 medlem

Det velges 2 varamedlemmer for Harstads styremedlemmer, 2 varamedlemmer for Narviks styremedlemmer og 3 varamedlemmer for øvrige kommuners styremedlemmer. Varamedlem innkalles i rekkefølge.

## **2. Styrets forretningsorden.**

Lederen kaller inn til møte når han finner det nødvendig eller når ett av medlemmene i styret eller administrerende direktør ber om det.

Administrerende direktør skal delta på styrets møter med talerett og føre styrets protokoll. Innkalling til møte skal skje med minst 5 dagers varsel og innkallingen skal inneholde sakliste, jf. for øvrig IKS-loven § 11.

Styret er beslutningsdyktig når minst halvparten av medlemmene er til stede. Vedtak blir gjort med vanlig flertall. Ved stemmelikhet er møtelederens stemme avgjørende.

Styret gir sin innstilling i saker som skal forelegges representantskapet og skal i god tid orientere lederen i representantskapet om slike saker.

## **3. Styrets virksomhet.**

Forvaltningen av selskapet hører under styret. Styret har ansvar for en tilfredsstillende organisering av selskapets virksomhet, herunder datterselskaper i konsern.

Selskapet forpliktes av styrets leder eller to styremedlemmer, i begge tilfeller sammen med selskapets direktør. Administrerende direktør kan av styret meddeles prokura.

Styret skal påse at virksomheten drives i samsvar med selskapets formål, selskapsavtalen, selskapets årsbudsjett og andre vedtak og retningslinjer fastsatt av representantskapet, og skal sørge for at bokføringen og formuesforvaltningen er gjenstand for betryggende kontroll.

Styret skal påse at de virksomheter selskapet har hel- eller deleierskap i bidrar til å oppfylle selskapets overordnede målsetning.

Styret skal ansette daglig leder og føre tilsyn med daglig leders ledelse av virksomheten.

## **§ 7 Daglig ledelse**

Selskapet skal ha en daglig leder som ansettes av styret. Daglig leder har stillingsbetegnelse administrerende direktør. Stillingsbetegnelsen kan endres av styret dersom organisatoriske tilpasninger gjør dette hensiktsmessig/nødvendig.



Administrerende direktør forestår den daglige ledelse av selskapet og skal følge de retningslinjer og pålegg som styret har gitt.

For å sikre tilfredsstillende kontroll med og informasjon om selskapets datterselskaper skal administrerende direktør, eller den han/hun bemyndiger, være styreleder i disse selskapene.

## **§ 8    Ansvar og lån.**

### **1.    Ansvar.**

Deltakerne har et delt ansvar for selskapets forpliktelser (pro rata ansvar).  
Deltakernes ansvar fordeler seg med:

<i><b>Kommune</b></i>	<i><b>Ansvarsandel (%)</b></i>	<i><b>Deltakerandel</b></i>
Harstad	33,34 %	7/21
Narvik	33,34 %	7/21
Tjeldsund	9,52 %	2/21
Evenes	4,76 %	1/21
Gratangen	4,76 %	1/21
Ibestad	4,76 %	1/21
Kvæfjord	4,76 %	1/21
Lavangen	4,76 %	1/21
Sum:	100,00 %	21/21

### **2.    Lån.**

Representantskapet kan beslutte opptak av lån til kapitalformål, til konvertering av eldre gjeld og til likviditetsformål.

Selskapet samlede lånegjeld eksklusive driftskreditt skal imidlertid til enhver tid ikke overskride 150 mill. kr pr. 1. januar 2017. Rammen justeres automatisk i samsvar med konsumprisindeks. Øvre ramme for driftskreditt er 2 mill. kr.

Vedtak om låneopptak og garantier må foretas og godkjennes etter IKS-loven § 22.

## **§ 9    Utvidelse, uttreden og oppløsning.**

### **1.    Utvidelse.**

Representantskapet kan med to tredjedels flertall vedta opptak av nye deltakere.  
Deltakerandelens størrelse fastsettes av representantskapet på bakgrunn av selskapets aktiva og passiva.

### **2.    Uttreden.**

Uttreden av selskapet skal kunne skje 1 år etter at slik oppsigelse er fremmet skriftlig.  
Den uttredende part skal kun kunne ta med seg maksimalt den innskutte eierandel. Den uttredende part har ikke krav på noen del av selskapets eiendeler eller del av offentlig tilskudd som selskapet har mottatt.

Den uttredende part kan forhandle med selskapet om overtakelse mot vederlag av selskapets eiendeler som ligger innenfor kommunegrensene til den uttredende part.

For øvrig gjelder bestemmelsen i IKS-loven § 30.

### **3. Oppløsning.**

Selskapet kan oppløses dersom deltakerne er enige om det. Det enkelte kommunestyre treffer selv vedtak i saken.

Oppløsning av selskapet må godkjennes av departementet, jf. IKS-loven § 32. Avvikling skal i tilfelle oppløsning skje etter IKS-loven §§ 33 – 38.

## **§ 10 Endringer i selskapsavtalen, tvister.**

### **1. Endringer i selskapsavtalen.**

Endringer i selskapsavtalen må vedtas med to tredjedels flertall i representantskapet.

Endringer i selskapsavtalen som gjelder følgende forhold skal imidlertid vedtas av det enkelte kommunestyret, jf. IKS-loven § 4:

1. selskapets foretaksnavn;
2. angivelse av deltakerne;
3. selskapets formål;
4. den kommune der selskapet har sitt hovedkontor;
5. antall styremedlemmer;
6. deltakernes innskuddsplikt og plikt til å foreta andre ytelser overfor selskapet;
7. den enkelte deltakers eierandel i selskapet og den enkelte deltakers ansvarsandel i selskapet dersom denne avviker fra eierandelen;
8. antall medlemmer av representantskapet og hvor mange medlemmer den enkelte deltaker oppnevner;
9. annet som etter lov skal fastsettes i selskapsavtalen.

### **2. Tvister.**

Dersom partene ikke er enig om annen behandling, skal tvister knyttet til avtalen avgjøres ved de ordinære domstoler. Saken skal anlegges ved det verneting hvor selskapet har sitt hovedkontor, med mindre partene blir enige om et annet verneting.

## § 11 Ikrafttreden.

Selskapsavtalen trer i kraft når eierkommunene har godkjent denne i kommunestyrene. Selskapsavtalen er vedtatt av eierne som følger:

Harstad	i møte den xx.xx.2020 under sak nr. xx/20
Narvik	i møte den xx.xx.2020 under sak nr. xx/20
Evenes	i møte den xx.xx.2020 under sak nr. xx/20
Gratangen	i møte den xx.xx.2020 under sak nr. xx/20
Ibestad	i møte den xx.xx.2020 under sak nr. xx/20
Kvæfjord	i møte den xx.xx.2020 under sak nr. xx/20
Lavangen	i møte den xx.xx.2020 under sak nr. xx/20
Tjeldsund	i møte den xx.xx.2020 under sak nr. xx/20

Selskapsavtalen vedtatt i representantskapet som sak 18/19 den 27.11.2019.



## **Vedtaksprotokoll**

### **Representantskapsmøte nr. 2/19 27. november**

**Saksliste**  
**Budsjettmøte 27. november 2019**  
**(Representantskapsmøte nr. 2/2019)**

Sak 10/19 Godkjenning av innkalling

Sak 11/19 Valg av to representanter til å underskrive protokollen

Sak 12/19 Godkjenning av saksliste

---

**Orienteringer**

Orientering av styrets nestleder Paul Rosenmeyer og adm. dir. Eirik Johansen

Sak 13/19 Drifts- og investeringsbudsjetter HRS husholdning 2020 med økonomiplan 2021-2024

---

Sak 14/19 Investeringsbudsjett 2020 med økonomiplan 2021-2024

Sak 15/19 Opptak av lån 2020

Sak 16/19 Driftsbudsjett HRS IKS 2020

Sak 17/19 Økonomiplan drift HRS IKS 2021-2024

Sak 18/19 Endringer i selskapsavtalen

## Deltakerliste

### Representantskapsmøte 2/2019

Dato: Onsdag 27. november 2019

Kl: 10:00

Sted: HRS Djupvik, Narvik

#### Til stede:

<b>Representantskapet</b>	<b>Kommune</b>	<b>Medlem/Vara</b>
<b>Kjetil Fjellheim</b>	Gratangen	vara
<b>Trygve Sandvik</b>	Narvik	medlem
<b>Nina Dons Hansen</b>	Harstad	vara
<b>Hugo Gunnar Olsen</b>	Ibestad	medlem
<b>Kåre Bakken</b>	Kvæfjord	medlem
<b>Odd Are Hansen</b>	Skånland	medlem
<b>Hermod Amundsen</b>	Ballangen	medlem
<b>Svein Sæter</b>	Lavangen	vara

#### Forfall:

Liv Kristin Johansen	Tjeldsund	Leder
Hege M Rollmoen	Lavangen	Medlem
Eva Helene Ottesen	Gratangen	medlem
Terje Bartholsen	Evenes	Medlem
Hugo Heimgård	Tjeldsund	Medlem
Frank Eilertsen	Harstad	Medlem
Bjørnar Evenrud	Narvik	Medlem
Øystein Eide	Tysfjord	Medlem

Deltakere i henhold til IKS-loven § 9

**Styret:** Paul Rosenmeyer                      nestleder  
Pål Johansen                                    medlem  
Aud Ljunggren                                   medlem

**Forfall:**  
Halvar Hansen                                  leder  
Birgitte Rørvik Bruun                        medlem  
Vibeke Aspdal                                  medlem  
Kjersti Karijord Smørvik                    medlem  
Finn Erik Johansen                          ansatterep

**Deltakere i henhold til selskapsavtalen § 5 nr. 2**

**Ordførere:**

**Rådmenn:**

**Fra adm:** Eirik Johansen                      adm.direktør HRS IKS  
Sven Rindstad                                  økonomisjef HRS IKS  
Andreas Stellander                          adm. sjef HRS IKS  
Line Dalhaug                                    dagl. leder HRS Husholdning AS

**Sak 10/19 Godkjenning av innkalling**

Vedtak: Innkallingen godkjennes

Enstemmig vedtak.

---

**Sak 11/19 Valg av to representanter til å underskrive protokollen**

Vedtak;

Odd Are Hansen og Nina Dons Hansen

Enstemmig vedtak.

---

**Sak 12/19 Godkjenning av sakliste**

Vedtak; Saklisten godkjennes

Enstemmig vedtak.

**Sak 13/19 Drifts- og investeringsbudsjetter HRS husholdning 2020 med økonomiplan 2021-2024**

Vedtak; Sak tas til orientering

Enstemmig vedtak.



**Sak 14-2019 Investeringsbudsjett 2020 med økonomiplan 2021 – 2024**

Vedtak:

1. Det fremlagte investeringsbudsjettet for 2020 med en investeringsramme på kr. 33.000.000,- vedtas.
2. Ved behov har styret fullmakt til å omdisponere budsjettet innenfor rammen.
3. Investeringen finansieres ved låneopptak på kr 31 300 000,-
4. Investeringsbudsjettet for økonomiplanperioden 2021 – 2024 godkjennes.

Enstemmig vedtak.

**Sak 15 - 2019 Opptak av lån 2020**

Vedtak:

1. Representantskapet gir styret fullmakt til å oppta lån innenfor rammen av det godkjente investeringsbudsjett for 2020. Sum for låneopptak settes til kr 31 300 000,-.
2. Styret gis fullmakt til valg av långiver og aksept av lånebetingelsene

Enstemmig vedtak.

**Sak 16 - 2019 Driftsbudsjett HRS IKS 2020**

Vedtak

1. Det fremlagte driftsbudsjett for HRS IKS 2020 vedtas.

Enstemmig vedtak.

**Sak 17 - 2019 Økonomiplan drift HRS IKS 2021 – 2024**

Vedtak:

1. Det fremlagte driftsbudsjettet for HRS IKS i økonomiplanperioden 2021-2024 godkjennes.

Enstemmig vedtak.

**Sak 18/19 Endringer i selskapsavtalen**

**Vedtak:**

*Representantskapet for Hålogaland Ressursselskap IKS godkjenner ny selskapsavtale.*

*Avtalen sendes ut til alle eierkommunene for endelig godkjenning av det enkelte kommunestyre, jf. lov om interkommunale selskaper § 4 samt selskapsavtalen § 10.*

*Representantskapet oppfordrer til at eierkommunene får saksbehandlet og foretatt godkjenningsvedtak i løpet av våren 2020.*

Enstemmig vedtak.

Sted: Narvik

Dato 27 / 11 - 2019



Hermod Amundsen  
Møteleder

Sted:

Dato / - 2019

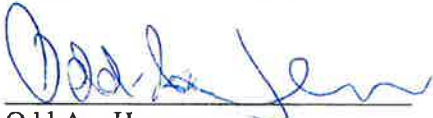

Odd Are Hansen

Sted:

Dato / - 2019



Nina Dons Hansen

## **52/20 Budsjettregulering Investering nr 1/20**

Arkivsak-dok. 20/00023-5  
Arkivkode. 251  
Saksbehandler Roald Pedersen

Saksgang	Møtedato	Saknr
1 Formannskap	28.05.2020	52/20
2 Kommunestyret		

### **Forslag til vedtak/innstilling:**

*Formannskapet tilrår kommunestyret å fatte følgende vedtak:  
Kommunestyret vedtar følgende budsjettendring:*

#### **13. Utlån**

Ansvar 0920	Budsjett	Regulering	Nytt budsjett
Startlån	0,- kr	3.500.000,- kr	3.500.000,- kr
Lånefinansiering	0,- kr	3.500.000,- kr	3.500.000,- kr

#### **Vedlegg:**

Tilsagnsbrev fra Husbanken av 25.02.2020

#### **Fakta i saken**

I kommunestyresak 3/20 vedtok kommunestyret å søke lån på 3.500.000,- kr med formål videre utlån som startlån til vanskeligstilte i boligmarkedet i lbestad kommune.

#### **Vurdering**

For at midlene skal utbetales kreves det dokumentasjon for at lånevedtaket er bevilget i kommunens investeringsbudsjett. Dette er et nytt krav i kommunelovens § 14-14 om at kommunene skal dokumentere ovenfor långiver at tiltaket har en hjemmel i en bevilgning i investeringsbudsjettet.

#### **Helse og miljø**

Ikke vurdert

#### **Personell**

Ikke vurdert

#### **Økonomi**

Ikke vurdert

#### **Kommunedirektørens konklusjon**

Ettersom lånet allerede er vedtatt anbefaler kommunedirektøren at budsjettreguleringen vedtas

## Vedlegg til sak



Aksept av lånevilkår  
- Husbanken



**Husbanken**

Retur: Husbanken  
Postboks 1404, 8002 BODØ

Sak 52/20-V1 Side 1 av 3  
Deres dato Deres referanse

Vår dato  
25.02.2020

Vår referanse  
2020/3481- 2  
610/ 15323541

IBESTAD KOMMUNE  
Kopparvika 7  
9450 HAMNVIK

IBESTAD KOMMUNE	
Avd.	Saks DSB
23 MARS 2020	
Art. kode	Dok.nr. 4

## Behovsmelding 2020 og tilsagn om startlån til videreutlån

Husbanken takker for innsendt behovsmelding og søknad om startlån til videreutlån. Vi ser fram til videre samarbeid i 2020.

Vi minner om at behovsmeldingen kartlegger kommunens behov, men er ingen søknad. Eventuelle forespørsler og søknader om annet enn startlån fra Husbanken, må sendes inn på vanlig måte.

### Husbankens vedtak

Husbanken har bevilget kommunen:

- 3 500 000 kr i startlånsramme

Husbanken tildeler hele beløpet med en gang.

### Nedbetalingsvilkår

Kommunens ønske om lånetype og nedbetalingstid er imøtekommet. Låneavtale med lånevilkår og simulert betalingsplan følger vedlagt.

Alle lån utbetales med flytende rente. Renten kan endres fra flytende til fast etter utbetaling. Ved ønske om rentebinding, kan kommunen hente fastrenteavtale på Ekstranettet. Se informasjon om Husbankens rentetilbud på [Husbanken.no/rente](http://Husbanken.no/rente). Fastrenteavtalen signeres av ordfører eller person med delegert fullmakt.

### Hva må kommunen gjøre for å få midlene utbetalt?

En forutsetning for dette tilsagnet er at kommunen har sendt Husbanken:

- Låneavtale underskrevet av ordfører eller den med delegert fullmakt. Kopi av fullstendig delegasjonsfullmakt må vedlegges.
- Kopi av kommunestyrets lånevedtak.
- Dokumentasjon for at lånevedtaket er bevilget i kommunens investeringsbudsjett. (Nytt krav i kommunelovens § 14-14 om at kommunene skal dokumentere overfor långiver at tiltaket har *hjemmel i en bevilgning i investeringsbudsjettet*.)

Hvis kommunen er oppført i registeret for godkjenning og kontroll (ROBEK), må også Fylkesmannens godkjenning legges ved som dokumentasjon.

Låneavtale og eventuelle vedlegg sendes til:

**Husbanken, Postboks 1404, 8002 BODØ**

Frist for utbetaling er tre måneder fra dato. Dersom Husbanken ikke har mottatt signert låneavtale og nødvendige vedlegg innen fristen, vil tilsagnet bortfalle.

Vår kontaktperson  
Ann-Karin Bergland  
Tlf. 75 54 93 24  
[ann-karin.bergland@husbanken.no](mailto:ann-karin.bergland@husbanken.no)

Besøksadresse  
Torvgata 2, Bodø  
[post@husbanken.no](mailto:post@husbanken.no)

Sentralbord  
22 96 16 00  
[www.husbanken.no](http://www.husbanken.no)

Kontonr.  
6345.05.03594  
Org.nr.  
942 114 184



## Rapportering og kontroll

Kommunen skal rapportere om bruken av startlån. Alle avslag og saker som blir satt utbetalt rapporteres automatisk i Startskudd. En ny forenklet årsrapportering er planlagt i Behovsmeldingen.

Kommunens tildeling av startlån skal være i samsvar med regelverket [Forskrift om lån fra Husbanken, § 7-10](#).

## Personrettede tilskudd er overført til kommunerammen

Kommunene bør planlegge og budsjettere nødvendige tilskuddsmidler til

- Etablering
- Tilpasning
- Utredning og prosjektering
- Avsetning til tapsfond til dekning av fremtidige tap på Startlån

Både søknader om startlån og kommunale boligtilskudd til etablering og tilpasning kan fortsatt behandles i Startskudd.

## Tilskudd til utredning og prosjektering er en ny oppgave for kommunene

Det er ikke lagt til rette for elektronisk søknad og saksbehandling i Startskudd av disse tilskuddene, men dere finner veiledning og forslag til søknadskjema på Husbanken.no:

<https://husbanken.no/tilskudd/kommune/ny-oppgave-for-kommunene-fra-2020>

## Hva skal startlånet brukes til?

Startlån skal bidra til at personer med langvarige boligfinansieringsproblemer kan skaffe seg en egnet bolig og beholde den. Barnefamilier er en prioritert målgruppe for startlånordningen. Ett av målene for 2020 er at flere vanskeligstilte barnefamilier skal gå fra å leie til å eie en egnet bolig. I mange tilfeller vil dette kreve tilskudd i kombinasjon med lang nedbetalingstid for startlånet. Tilskudd kan erstatte redusert avdragsbetaling. Unge uføre er en annen gruppe som skal prioriteres innenfor ordningen.

## Aktuelt regelverk

- Husbanken gir lån til kommuner for videre utlån av startlån til enkeltpersoner i samsvar med [Forskrift om lån fra Husbanken, kap 5 Startlån](#). Denne erstatter tidligere forskrift om startlån.
- [Veileder for lån fra Husbanken](#)
- Rente- og avdragsvilkårene er regulert i [Forskrift om lån fra Husbanken, kap 8. Rente- og avdragsvilkår](#).
- [Veileder om tapsdeling og administrering av startlån \(HB 7 B.15\)](#)

## Informasjon

Det er press på Husbankens låneramme og kommunene kan ikke påregne ytterligere Startlån ved søknad senere i år.



Ta gjerne kontakt med regionkontoret dersom dere ønsker mer informasjon. Dere kan også lese mer om ordningene på [www.husbanken.no](http://www.husbanken.no).

### **Klageadgang**

Husbankens avgjørelse er ikke et enkeltvedtak, og dere kan derfor ikke klage på dette vedtaket.

Med hilsen  
HUSBANKEN

Lena Elisabeth Jørgensen  
Avdelingsdirektør

Ann-Karin Bergland  
Seniorrådgiver

Vedlegg:  
Låneavtale  
Simulert betalingsplan

Undertegnede **Ibestad kommune**, org.nr. 959469792,  
erkjenner å skylde Husbanken, org.nr. 942114184,

**kr 3 500 000,-** tremillionerfemhundretusen kroner.

Rente- og avdragsvilkårene fastsettes av Kommunal- og moderiseringsdepartementet og Husbanken etter retningslinjer vedtatt av Stortinget. For tiden fastsettes renten på grunnlag av renteutviklingen i markedet. Stortinget kan endre retningslinjene.

#### Rentevilkår

Flytende rente - nominell rente 1,992 % pr. år. - effektiv rente 2,085 % pr. år.

Den oppgitte renten er gyldig fram til neste justering. Den flytende renten i Husbanken kan endres inntil seks ganger i året. Renten beregnes og forfaller til betaling etterskuddsvis. I beregning av effektiv rente inngår for tiden termingebyr. Effektiv rente beregnes i samsvar med Forskrift om låneavtaler.

Husbanken kan ensidig endre renten på grunnlag av renteutviklingen i markedet og/eller etter vedtak av departementet eller Stortinget. Ved renteendringer reguleres terminbeløpet slik at avtalt løpetid opprettholdes. Renteendringer varsles minst 6 uker før iverksettelse. Renteendringer, som skjer før lånet er utbetalt, må låntaker selv holde seg orientert om på [www.husbanken.no](http://www.husbanken.no) eller ved å kontakte Husbanken.

#### Nedbetalingsvilkår

Lånet gis som serielån uten avdragsfri periode og med en total løpetid på 30 år. Etter avtale med Husbanken kan nedbetalingsvilkårene eventuelt endres. Ytterligere opplysninger om nedbetaling av lånet framgår av vedlagte betalingsplan.

Renter og avdrag betales uoppfordret innen forfallsdager som banken bestemmer. Lån med flytende rente kan til enhver tid innfris helt eller delvis uten at det påløper ekstra kostnader.

#### Gebyrer

Hver termin belastes med et gebyr. Gebyret er for tiden kr 40,- for papirvarsel og kr 30,- for elektronisk varsel

Husbanken kan ensidig endre og innføre nye gebyrer når endringen er saklig begrunnet ut fra endringer i bankens kostnader eller i omlegging av bankens gebyrstruktur. Endringer varsles minst 6 uker før iverksettelse.

#### Forsinket betaling

Innbetalinger anses først å være skjedd når beløpet er godskrevet Husbankens konto. Betales ikke renter og avdrag i rett tid, skal det fra forfall svares forsinkelsesrente fastsatt med hjemmel i forsinkelsesrenteloven av 17. desember 1976.

#### Låntakerens plikter

Låntakeren forplikter seg til å oppfylle de vilkår som fremgår av tilsagnsbrev og låneavtale. Mottatte avdrag og innfrielse på startlån kan ikke benyttes til andre formål enn nedbetaling av videretildelingsmidler fra Husbanken.

#### Husbankens rett til å kreve full innfrielse

Husbanken har rett til å kreve full innfrielse straks hvis

- låntaker vesentlig misligholder låneavtalen
- det er gitt uriktige eller ufullstendige opplysninger til Husbanken som låntaker forsto eller burde ha forstått kunne ha vesentlig betydning for Husbanken

Dersom låntaker ikke straks betaler Husbankens kostnader, herunder gebyrer ved eventuell inndrivelse av gjelden (purregebyr og lignende), kan banken belaste lånekontoen for utgiftene eller kreve utgiftene dekket på annen måte.

#### Utbetalingsfullmakt

Husbanken har ugjenkallelig fullmakt til å utbetale lånet til kommunen på konto nr. 4790.07.90011.



**Aksept av lånevilkår**

Vedlagt betalingsplan er en del av låneavtalen. Undertegnede bekrefter å ha mottatt betalingsplan.

Denne låneavtalen er utferdiget i to eksemplarer hvorav låntaker beholder det ene. Undertegnede aksepterer med dette vilkårene i denne avtalen.

Hammvik  
(Sted)

20/3 - 2020  
(Dato)

  
**Ibestad kommune**  
Ordfører  
(Stempel og underskrift av ordfører)

DAG BRUSTIND  
(Gjentas med blokkbokstaver)

Dersom andre enn ordføreren undertegner avtalen, skal det legges ved dokumentasjon som viser at vedkommende kan forplikte kommunen.

**Ved retur av låneavtalen skal kommunen legge ved:**

Utskrift av kommunestyrets lånevedtak datert 06.02.20, sak nr. 3/20

Kopi av Fylkesmannens godkjenning datert ....., hvis kommunen i henhold til kommuneloven §60 nr. 1 er oppført i registeret om betinget godkjenning og kontroll.

Vedlegg: Betalingsplan

# SAKSPROTOKOLL

Arkivsak-dok. 20/00023  
Arkivkode  
Saksbehandler Roald Pedersen

Behandlet av	Møtedato	Saknr
1 Formannskap	23.01.2020	8/20
2 Kommunestyret	06.02.2020	3/20

## Låneopptak i Husbanken til videre utlån til startlån

---

**Kommunestyret har behandlet saken i møte 06.02.2020 sak 3/20**

### Møtebehandling

#### Votering

Formannskapetets forslag til vedtak ble enstemmig vedtatt.

#### Vedtak

Kommunestyret fattet følgende vedtak:

Kommunestyret vedtar å søke lån kr 3.500.000,- hos Husbanken med formål videre utlån som Startlån til vanskeligstilte i boligmarkedet i lbestad kommune, samt søke tilskudd tilpasning kr 150.000 hos Husbanken til videre tildeling til vanskeligstilte i boligmarkedet.

## **53/20 Rutiner for varsling om kritikkverdige forhold på arbeidsplassen - Revidering**

Arkivsak-dok. 18/00163-6  
Arkivkode. 443  
Saksbehandler Roald Pedersen

Saksgang	Møtedato	Saknr
1 Administrasjonsutvalget	20.05.2020	1/20
2 Formannskap	28.05.2020	53/20
3 Kommunestyret		

**Administrasjonsutvalget har behandlet saken i møte 20.05.2020 sak 1/20**

### **Møtebehandling**

Omforent forslag:

Pkt. 3.4, siste setning. Ordet «varslede» settes inn, slik at siste del av setningen blir som følger «...[...spørsmål når det skal ryddes opp i de varslede kritikkverdige forholdene.]

Pkt. 3.5: Redigering, anførselstegn slutt settes inn i ordet «kontradiksjonsprinsippet».

Pkt. 4, tredje avsnitt: «leder av administrasjonsutvalget» strykes.

Pkt. 5, tredje avsnitt, siste setning. Ordet «varslede» settes inn, slik at siste del av setningen blir som følger «...[...eller motbevis knyttet til de varslede kritikkverdige forholdene]

Skjema Intern oppfølging, pkt. 4: «innen 3 uker» legges inn.

### **Votering**

Omforent forslag ble enstemmig vedtatt.

### **Vedtak**

Administrasjonsutvalget anbefaler formannskapet å vedta reviderte «Rutiner for varsling om kritikkverdige forhold på arbeidsplassen» med følgende endringer:

Pkt. 3.4, siste setning. Ordet «varslede» settes inn, slik at siste del av setningen blir som følger «...[...spørsmål når det skal ryddes opp i de varslede kritikkverdige forholdene.]

Pkt. 3.5: Redigering, anførselstegn slutt settes inn i ordet «kontradiksjonsprinsippet».

Pkt. 4, tredje avsnitt: «leder av administrasjonsutvalget» strykes.

Pkt. 5, tredje avsnitt, siste setning. Ordet «varslede» settes inn, slik at siste del av setningen blir som følger «...[...eller motbevis knyttet til de varslede kritikkverdige forholdene]

Skjema Intern oppfølging, pkt. 4: «innen 3 uker» legges inn.

## Saksfremlegg

### Forslag til vedtak/innstilling:

Administrasjonsutvalget anbefaler formannskapet å vedta reviderte «Rutiner for varsling om kritikkverdige forhold på arbeidsplassen».

### **Vedlegg:**

1. Forslag til reviderte varslingsrutiner.
2. Referat fra drøftingsmøte 16.01.2020.

### Fakta i saken

I juni 2019 ble det vedtatt viktige endringer i arbeidsmiljøloven om reglene for varsling. Disse trådte i kraft fra 01.01.2020 og gjelder for alle virksomheter med ansatte i Norge.

### Vurdering

Utgangspunktet for endringene er å gi varslere styrket vern, gjøre det lettere å forstå hvilke forhold varslingsreglene gjelder for og hvordan varsling skal gjøres.

Arbeidsgivers plikt til å følge opp varsling skjerpes også. Tidligere var det ingen regulering av arbeidsgivers plikt til å følge opp et varsel. Endringene fra 1. januar pålegger arbeidsgiver en aktivitetsplikt ved varsling. Ibestad kommune har likevel hatt dette med i tidligere varslingsrutiner.

Det er et sentralt formål med de nye varslingsreglene å sikre at de som opplever kritikkverdige forhold i en virksomhet tør å si fra. Arbeidsgiver pålegges derfor en skjerpet plikt til å påse at den som har varslet har et fullt forsvarlig arbeidsmiljø. Om nødvendig må det sørges for tiltak som er egnet til å forebygge gjengjeldelse. Kommunens varslingsregler pålegger også arbeidsgiver å påse at den det varsles om også har et fullt forsvarlig arbeidsmiljø.

Arbeidstaker har rett til å si fra om kritikkverdige forhold på arbeidsplassen. Det er derfor viktig å ha gode rutiner som beskriver både fremgangsmåte og oppfølging av varslinger. Dagens varslingsrutiner er fra 2010 og ble revidert siste gang i kommunestyret i 2018. Ny revisjon sørger for at de foreslåtte varslingsrutinene er i tråd med de nye kravene i arbeidsmiljøloven.

### Følgende forhold skal alltid vurderes:

#### **Helse og miljø**

*Ikke vurdert*

#### **Personell**

*Ikke vurdert*

#### **Økonomi**

*Ikke vurdert*

### **Kommunedirektørens konklusjon**

Det anbefales at reviderte «Rutiner for varsling om kritikkverdige forhold på arbeidsplassen» vedtas.

## Vedlegg til sak



Varsling om  
kritikkverdige forhold



Referat 2020-01-16  
- Drøfting

Sak 53/20- v1

Rutiner for  
**VARSLING**  
om kritikkverdige forhold  
på arbeidsplassen



**IBESTAD KOMMUNE**

**VEDTATT I KOMMUNESTYRET 23.09.2010**

Revidert av kommunestyret 14.06.2018

## **Innholdsfortegnelse**

1	Formål .....	3
2	Arbeidstakers rett til å varsle .....	3
3	Fremgangsmåte ved varsling .....	3
3.1	Intern varsling .....	4
3.2	Varsling til tilsynsmyndigheter .....	4
3.3	Varsling til media .....	4
3.4	Anonymitet .....	4
3.5	Kontradiksjon .....	5
4	Intern oppfølging av varsling .....	5
4.1	Avslutning av varslingssaker .....	5
5	Vern mot gjengjeldelse .....	5

## 1 Formål

Å varsle er å si fra om kritikkverdige forhold på arbeidsplassen.

Formålet med varslingsrutinene er å klargjøre at det er ønskelig at våre ansatte varsler om kritikkverdige forhold i lbestad kommune. Med kritikkverdige forhold menes forhold som er i strid med lov eller gjeldende etiske retningslinjer for lbestad kommune.

Varslingsrutinene skal bidra til at arbeidsgiver får stoppet de varslede kritikkverdige forholdene, de skal klargjøre saksgang, rettigheter og plikter overfor varsleren.

Arbeidstakeren har rett til å **si fra varsle** om kritikkverdige forhold på arbeidsplassen. Det er viktig at arbeidstakerne bruker denne retten. Det at arbeidstakerne **sier fra varsler** er ofte den eneste måten ukultur og ulovlige forhold kan avdekkes.

Varslingsrutinene gjelder alle ansatte på alle nivåer i kommunen.

## 2 Arbeidstakers rett til å varsle

En arbeidstaker som blir kjent med kritikkverdige forhold i lbestad kommune har rett til å **si fra varsle** om dette til andre, i eller utenfor virksomheten. **Innleid arbeidstaker har også rett til å varsle om kritikkverdige forhold i kommunen.**

Arbeidsmiljøloven kapittel 2A hjemler retten til å varsle om kritikkverdige forhold i virksomheten.

**Med kritikkverdige forhold menes forhold som er i strid med rettsregler, skriftlige etiske retningslinjer i virksomheten eller etiske normer som det er bred tilslutning til i samfunnet, for eksempel forhold som kan innebære**

- fare for liv eller helse
- fare for klima eller miljø
- korrupsjon eller annen økonomisk kriminalitet
- myndighetsmisbruk
- uforsvarlig arbeidsmiljø
- brudd på personopplysningssikkerheten

**Eksempler på kritikkverdige forhold kan være:**

- ~~✓ Forhold som kan medføre fare for liv og helse.~~
- ~~✓ Mobbing og trakassering~~
- ~~✓ Korrupsjon~~
- ~~✓ Maktmisbruk~~
- ~~✓ Underslag, tyveri og økonomiske misligheter~~
- ~~✓ Brudd på taushetsplikt~~
- ~~✓ Diskriminering~~

**Ytring om forhold som kun gjelder arbeidstakers eget arbeidsforhold regnes ikke som varsling etter kapitlet her, med mindre forholdet omfattes av overstående forhold.**

**Faglig uenighet vil ikke anses å falle innenfor det varslingsbestemmelsene i arbeidsmiljøloven tar sikte på å verne.**

## 3 Fremgangsmåte ved varsling

Påstander om kritikkverdige forhold kan være en belastning både for den det varsles om, og for kolleger og miljøet på arbeidsplassen. Mange opplever også det å varsle om



kritikkverdige forhold som en belastning ~~for~~ i seg selv.

Arbeidsgiver har plikt til å ivareta at, både den som varsler og den varslet gjelder alltid har rett til et fullt forsvarlig arbeidsmiljø under håndteringen av varslet.

For lbestad kommune vil ubegrunnede varslinger kunne føre til stor skade. For å unngå ~~dette at lbestad kommune skades unødig~~, skal arbeidstaker velge en forsvarlig fremgangsmåte ved varslingen. Det anbefales derfor at arbeidstaker søker rådgivning, gjerne hos tillitsvalgt, verneombud, bedriftshelsetjenesten eller Arbeidstilsynet, før en eventuelt går til det skritt å varsle om kritikkverdige forhold i lbestad kommune.

~~Arbeidsmiljøloven § 2 A 1 (2) krever at arbeidstakerens fremgangsmåte ved varslingen er forsvarlig. Dette betyr at arbeidstakeren må tenke seg godt om før opplysninger om kritikkverdige forhold bringes videre.~~ Varselet bør ha en saklig form, et tydelig budskap med faktiske opplysninger, samt egne vurderinger av opplysningene. I tillegg kreves det at opplysningene er korrekte. ~~Varsling i henhold til disse rutinene er å anse som forsvarlig.~~

### 3.1 Intern varsling

Arbeidstaker kan alltid varsle internt.

Som hovedregel bør man ta opp kritikkverdige forhold med nærmeste overordnede, eventuelt overordnet over denne eller rådmannen. Dette fordi disse som oftest er de nærmeste til å igangsette nødvendige tiltak. Arbeidstaker kan også ~~si fra varsle til~~ via tillitsvalgt, verneombud eller arbeidsmiljøutvalg. Det er utarbeidet "skjema for varsling – lbestad kommune" som kan benyttes.

### 3.2 Varsling til tilsynsmyndigheter

Arbeidstaker har alltid rett til å varsle til tilsynsmyndigheter eller andre offentlige myndigheter, eks. Arbeidstilsynet, Helsetilsynet, Økokrim m.fl.

### 3.3 Varsling ~~til~~ media eksternt

Arbeidstaker ~~har også muligheter for å~~ kan også varsle eksternt til media, eller på andre måter gjøre opplysninger tilgjengelig for offentligheten ~~dersom~~:

- a) arbeidstaker er i aktsom god tro om innholdet i varselet,
- b) varselet gjelder kritikkverdige forhold som har allmenn interesse, og
- c) arbeidstaker først har varslet internt, eller har grunn til å tro at intern varsling ikke vil være hensiktsmessig.

~~Varsling til media kan være forsvarlig dersom intern varsling eller varsling til tilsynsmyndigheter ikke fører fram. Forholdet må ha almen interesse, og framgangsmåten må være egnet for å få gjort noe med forholdet.~~

~~Arbeidstaker som varsler direkte til media må imidlertid ta høyde for at det normalt vil være større risiko for at opplysningene kan skade lbestad kommune.~~

### 3.4 Anonymitet

Så få som mulig skal kjenne til hvem varsleren er. Varslerens identitet er en fortrolig opplysning, og det skal være åpenhet om hvem varslere identitet blir oppgitt til. Det kan likevel bli nødvendig å oppgi identiteten til de personer som blir involvert i en nærmere undersøkelse av saken.

Dersom det varsles anonymt bør lbestad kommune undersøke saken. Det vil imidlertid alltid være en fordel om den som mottar varslingen vet hvem som har sagt fra, ved for eksempel å kunne stille oppfølgende/avklarende spørsmål når det skal ryddes opp i de kritikkverdige forholdene.

### 3.5 Kontradiksjon

Kontradiksjon skal ivaretas.

Retten til å bli hørt omtales også som «kontradiksjonsprinsippet. Den varslet gjelder skal ha muligheter til å uttale seg om saken og gjøre seg kjent med beskyldningene som er rettet mot vedkommende.

## 4 Intern oppfølging av varsling

Alle mottatte henvendelser skal følges opp i henhold til utarbeidet skjema "Intern oppfølging – Varsel om kritikkverdige forhold".

Henvendelser om status for oppfølging rettes til varslingsmottaker.

Ved mottak av varsel trer rådmannen, seksjonsleder, hovedverneombudet og leder av administrasjonsutvalget sammen for å avgjøre videre oppfølging av varsel.

Dersom varslet gjelder rådmannen skal ordfører, leder av administrasjonsutvalget og hovedverneombud tre sammen for å avgjøre videre oppfølging av varsel.

Dersom varslet gjelder en seksjonsleder skal rådmannen, **assisterende rådmann ordfører, leder av administrasjonsutvalget** og hovedverneombud tre sammen for å avgjøre videre oppfølging av varsel.

~~Alle ansatte som varsler om kritikkverdige forhold~~ Varsler skal få tilbakemelding innen 3 uker om hva som gjøres med det varslede forholdet.

### 4.1 Avslutning av varslingssaker

Når saken er ferdig behandlet skal varsler, og evt. den det er varslet om ha tilbakemelding, uansett utfallet av behandlingen.

Dersom saken ikke er en varslingssak skal dette begrunnes. Varsler får tilbakemelding på sakens utfall.

Dersom saken ikke er en varslingssak, men skal følges opp videre avsluttes saken som varslingssak. Det opprettes ny sak for videre oppfølging.

## 5 ~~Vern~~ Forbud mot gjengjeldelse

Gjengjeldelse mot arbeidstaker som varsler i samsvar med Arbeidsmiljøloven §§ 2 A-1 og 2 A-2, er forbudt. Overfor innleide arbeidstakere gjelder forbudet både for arbeidsgiver og innleier.

Med gjengjeldelse menes enhver ugunstig handling, praksis eller unnlattelse som er en følge av eller en reaksjon på at arbeidstaker har varslet, for eksempel:

~~Ibestad kommune kan ikke reagere på forsvarlig varsling med~~ Oppsigelse, avskjed, suspensjon, ordensstraff, trakassering, utstøtning, fratakelse av arbeidsoppgaver eller andre negative reaksjoner som innebærer straff eller sanksjon. ~~jfr.~~

~~Arbeidsmiljølovens § 2 A-2.~~ Arbeidstaker må likevel tåle saklige motargumenter eller motbevis knyttet til de kritikkverdige forholdene.

~~Vernet mot gjengjeldelser gjelder så langt arbeidstakers fremgangsmåte ved varslingen var forsvarlig.~~

**Skjema for varsling – Ibestad kommune**

Jeg ønsker å varsle om følgende kritikkverdige forhold (det vil hjelpe om du er så konkret som mulig både om kva du har sett/opplevd, hvor og når du har registrert det, om det er andre "vitner" til saken/forholdet)

Har du forslag til hva som bør gjøres, kan du skrive det her:

Varslet av: \_\_\_\_\_ Dato: \_\_\_\_\_

Tjenestested: \_\_\_\_\_

(Arbeidsgiver ønsker at varselet underskrives med navn, men det er ikke pålagt)

Jeg ønsker å være anonym

OBS: Konfidensiell behandling av alle opplysninger

**Intern oppfølging – Varsel om kritikkverdige forhold**

<b>Trinn</b>	<b>Oppfølging av varsel</b>	<b>Dato</b>	<b>Sign.</b>
1	Varsel mottatt av		
2	Undersøking gjennomført		
3	Konklusjon		
4	Tilbakemelding gitt til varsler		
5	Nødvendig informasjon gitt den eller de det er varslet om		
6	Tiltak		
7	Videre oppfølging planlagt		
8	Videre oppfølging gjennomført		

OBS: Konfidensiell behandling av alle opplysninger

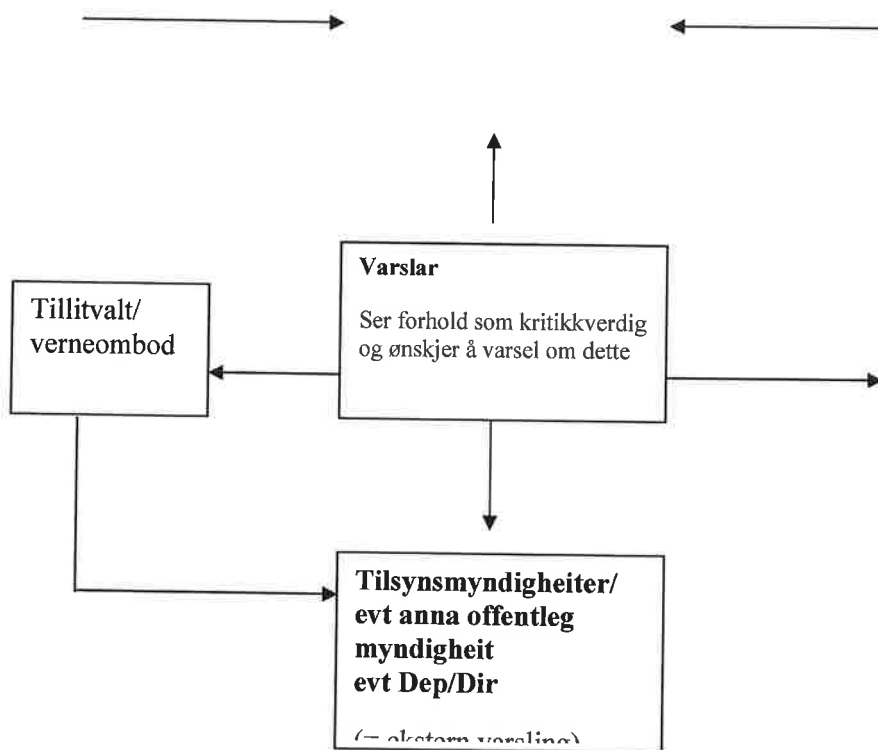



## Referat fra drøftingsmøte

**Dato:** 16.01.2020 kl. 09:00 – 10:30

**Sted:** Ibestad kommune – Kommunestyresalen

**Til stede:**

Fra administrasjonen: Ass. rådmann/personalsjef Roald Pedersen.

Fra Fagforbundet: Monica Simonsen

Fra Delta: May-Hilde Gravrok

Fra Utdanningsforbundet: Susann Myrvang

Fra FO: Ellen Skog Johansen

Andre: Lill Grethe Fosshaug, hovedverneombud

**Møteleder og referent:** Roald Pedersen

Saker til drøfting:

1. I forbindelse med nedbemanning på bofellesskapet så fører nedbemanningsrutinene våre til at andre ansatte utenom bofellesskapet kan bli berørt. Informasjon/drøfting av generelt berørte.
2. **Revidering av «Varsling om kritikkverdige forhold på arbeidsplassen».** foruten noen grammatikalske feil som ble rettet opp, var tillitsvalgte enige i de foreslåtte endringer. I tillegg til dette ble det enighet om en utdyping av «pkt. 3.5. Kontradiksjon». (alle foreslåtte endringer i rødt).

---

Roald Pedersen  
referent

## **54/20 Revisjon av etiske retningslinjer**

Arkivsak-dok. 18/00024-6  
Arkivkode. 443  
Saksbehandler Roald Pedersen

Saksgang	Møtedato	Saknr
1 Administrasjonsutvalget	20.05.2020	2/20
2 Formannskap	28.05.2020	54/20
3 Kommunestyret		

**Administrasjonsutvalget har behandlet saken i møte 20.05.2020 sak 2/20**

### **Møtebehandling**

Omforent forslag:

Redigering i pkt 4 c), der ordet «og» byttes ut med ordet «også» slik at siste setning blir: «Dette gjelder også nøkkelstillinger som controller»

### **Votering**

Omforent forslag ble enstemmig vedtatt

### **Vedtak**

Etiske retningslinjer vedtas med følgende endring:

Redigering i pkt 4 c), der ordet «og» byttes ut med ordet «også» slik at siste setning blir: «Dette gjelder også nøkkelstillinger som controller»

### **Saksfremlegg**

#### **Forslag til vedtak/innstilling:**

Etiske retningslinjer vedtas.

#### **Vedlegg:**

1. Forslag til reviderte Etiske retningslinjer.
2. Referat fra drøftingsmøte 19. mai 2020

#### **Fakta i saken**

Etiske retningslinjer ble første gang vedtatt i 2010, revidert i mai 2018.

#### **Vurdering**

Etiske retningslinjer er et viktig dokument for både folkevalgte og ansatte i lbestad kommune.

Nytt forslag til Etske retningslinjer er revidert og drøftet med arbeidstakerorganisasjonene den 19. mai 2020, der det ble enighet om vedlagte retningslinjer.

Punkt 10 i retningslinjene sier at disse skal evalueres hvert 4. år tidlig i perioden. Det er derfor hensiktsmessig at disse tas opp nå.

Følgende forhold skal alltid vurderes:

**Helse og miljø**

Ingen konsekvenser

**Personell**

Ingen konsekvenser

**Økonomi**

Ingen konsekvenser

**Kommunedirektørens konklusjon**

Kommunedirektøren anbefaler at Etske retningslinjer vedtas.

**Vedlegg til sak**



Vedtak , 20052020,  
Sak 2\_20, Revisjon a



Sak 54/20- v1

## SAKSPROTOKOLL

Arkivsak-dok. 18/00024  
Arkivkode  
Saksbehandler Roald Pedersen

Behandlet av	Møtedato	Saknr
1 Administrasjonsutvalget	20.05.2020	2/20
2 Formannskap		
3 Kommunestyret		

### Revisjon av etiske retningslinjer

---

**Administrasjonsutvalget har behandlet saken i møte 20.05.2020 sak 2/20**

#### Møtebehandling

Omforent forslag:

Redigering i pkt 4 c), der ordet «og» byttes ut med ordet «også» slik at siste setning blir: «Dette gjelder også nøkkelstillinger som controller»

#### Votering

Omforent forslag ble enstemmig vedtatt

#### Vedtak

Etiske retningslinjer vedtas med følgende endring:

Redigering i pkt 4 c), der ordet «og» byttes ut med ordet «også» slik at siste setning blir: «Dette gjelder også nøkkelstillinger som controller»

**55/20 Styrings,- drøftings og orienteringssaker -  
Formannskapsmøte 28.05.2020**

Arkivsak-dok. 19/00030-38  
Arkivkode. B  
Saksbehandler Sonja Johansen

Saksgang	Møtedato	Saknr
1 Formannskap	28.05.2020	55/20

**Forslag til vedtak/innstilling:**

**Styringssaker:**

- Ti på Topp

**Drøftingssaker:**

Ingen

**Orienteringssaker:**

- Orientering om korona budsjettet
- Orientering vedrørende utsettelse av årsrapport
- Orientering om åpning av idrettshallen
- Orientering om prosessen mellom HLK og Nordkraft.

**Diverse:**

Ingen

**Vedlegg:**

Ingen